

Руководство пользователя | Стиральная машина

EW8F4484EU

Содержание

1. ИНФОРМАЦИЯ ПО БЕЗОПАСНОСТИ	3
2. ИНСТРУКЦИИ ПО БЕЗОПАСНОСТИ	4
3. ОПИСАНИЕ ПРИБОРА	6
4. ТЕХНИЧЕСКИЕ ДАННЫЕ	7
5. УСТАНОВКА	8
6. ПАНЕЛЬ УПРАВЛЕНИЯ	12
7. РЕГУЛЯТОРЫ И КНОПКИ	14
8. НАСТРОЙКИ	17
9. ПЕРЕД ПЕРВЫМ ИСПОЛЬЗОВАНИЕМ	18
10. ПРОГРАММЫ	18
11. ЕЖЕДНЕВНОЕ ИСПОЛЬЗОВАНИЕ	24
12. СОВЕТЫ И РЕКОМЕНДАЦИИ	29
13. УХОД И ОЧИСТКА	31
14. ПОИСК И УСТРАНЕНИЕ НЕИСПРАВНОСТЕЙ	39
15. ЗНАЧЕНИЯ ПОТРЕБЛЕНИЯ	42
16. БЫСТРОЕ РУКОВОДСТВО	43
17. ЗАБОТА ОБ ОКРУЖАЮЩЕЙ СРЕДЕ	45

1. ИНФОРМАЦИЯ ПО БЕЗОПАСНОСТИ

Перед началом установки и использования данного прибора внимательно прочтите прилагаемые инструкции. Производитель не несет ответственности за травмы или повреждения, возникшие в результате неправильной установки или эксплуатации. Всегда храните инструкции в безопасном и доступном месте для последующего использования.

1.1 Безопасность детей и уязвимых людей

- Данным прибором могут пользоваться дети от 8 лет и старше, а также лица с ограниченными физическими, сенсорными или умственными способностями или с недостатком опыта и знаний, если они находятся под присмотром или проинструктированы относительно безопасного использования прибора и осознают имеющиеся опасности.
- Дети в возрасте от 3 до 8 лет и люди с обширными и сложными недостатками должны постоянно находиться под присмотром взрослых.
- Дети младше 3 лет не должны находиться рядом с прибором без постоянного присмотра.
- Необходимо следить, чтобы дети не играли с прибором.
- Храните всю упаковку в недоступном для детей месте и утилизируйте ее надлежащим образом.
- Храните моющие средства в недоступном для детей месте.
- Не подпускайте детей и домашних животных к прибору, когда дверца открыта.
- Если прибор оснащен функцией блокировки от детей, ее лучше использовать.
- Дети могут осуществлять чистку и уход за прибором только под присмотром.

1.2 Общие правила безопасности

- Данный прибор предназначен только для стирки бытового белья, пригодного для машинной стирки.
- Этот прибор предназначен для односемейного бытового использования в помещении.
- Данный прибор может использоваться в офисах, номерах гостиниц, комнатах для гостей в гостевых домах, на фермах и в других подобных местах, где интенсивность использования не превышает бытовой.
- Не изменяйте параметры данного прибора.
- Максимальная загрузка прибора составляет 8 кг. Не превышайте максимальную загрузку для каждой программы (см. главу «Программы»).
- Рабочее давление воды в точке подключения должно составлять от 0,5 бар (0,05 МПа) до 10 бар (1,0 МПа).
- Вентиляционное отверстие в основании не должно быть закрыто ковром, циновкой или другими напольными покрытиями.
- Прибор должен быть подключен к водопроводу с использованием новых шлангов, поставляемых в комплекте, или других новых шлангов, предоставленных авторизованным сервисным центром.
- Запрещается использовать старые шланги повторно.
- Если шнур питания поврежден, во избежание несчастного случая его должен заменить изготовитель, авторизованный сервисный центр или квалифицированный специалист.
- Перед выполнением любых операций по обслуживанию отключите прибор от электросети.
- Не используйте для чистки прибора водяные струи высокого давления и/или пар.
- Чистите прибор влажной тканью. Используйте только нейтральные моющие средства. Не используйте абразивные средства, абразивные губки, растворители или металлические предметы.
- Если сушильная машина установлена сверху стиральной машины, обязательно используйте специальный крепежный комплект, одобренный компанией Electrolux (см. подробности в разделе «Аксессуары - Крепежный комплект»).

2. ИНСТРУКЦИИ ПО БЕЗОПАСНОСТИ

2.1 Установка

① Установка должна соответствовать местным нормам и правилам.

- Удалите всю упаковку и транспортировочные болты, включая резиновую втулку с пластмассовой проставкой.
- Сохраните транспортировочные болты в надежном месте. Если в дальнейшем прибор потребуется перевезти, их необходимо установить на место, чтобы заблокировать барабан и не допустить внутренних повреждений.
- При перемещении прибора проявляйте осторожность, поскольку он имеет большой вес. Всегда используйте защитные перчатки и закрытую обувь.
- Следуйте инструкциям по установке, прилагаемым к прибору.
- Не устанавливайте и не используйте поврежденный прибор.
- Не устанавливайте и не используйте прибор там, где температура может опускаться ниже 0°C или если прибор будет находиться под воздействием погодных условий.
- Пол в месте установки прибора должен быть ровным, устойчивым, термостойким и чистым.
- Убедитесь, что между прибором и полом есть циркуляция воздуха.
- Когда прибор будет установлен в постоянном месте, проверьте с помощью уровня, чтобы он стоял ровно. Если это не так, отрегулируйте ножки соответствующим образом.
- Не устанавливайте прибор непосредственно над стоком в полу.
- Не распыляйте воду на прибор и не подвергайте его чрезмерному воздействию влажности.
- Не устанавливайте прибор там, где нельзя полностью открыть дверцу.
- Не ставьте закрытую емкость для сбора возможной протечки воды под прибор. Обратитесь в авторизованный сервисный центр, чтобы узнать, какие аксессуары можно использовать.

2.2 Подключение к электросети

 **ВНИМАНИЕ!** Риск возгорания и поражения электрическим током.

- **ВНИМАНИЕ:** Данный прибор предназначен для установки и подключения к заземляющей системе здания.
- Всегда используйте правильно установленную розетку с защитой от поражения электрическим током.
- Убедитесь, что параметры, указанные на табличке с техническими данными, совместимы с электрическими параметрами сети.
- Не используйте многоместные розетки и удлинительные кабели.
- Следите за тем, чтобы не повредить вилку и сетевой шнур. В случае необходимости замены сетевого шнура она должна быть выполнена авторизованным сервисным центром.
- Подключайте сетевую вилку к розетке электросети только по завершении установки. Убедитесь, что сетевая вилка остается доступной после установки.
- Не касайтесь основного кабеля или вилки мокрыми руками.
- Не тяните за сетевой кабель, чтобы отключить прибор. Всегда беритесь за сетевую вилку.

2.3 Подключение воды

- Температура входящей воды не должна превышать 25°C.
- Не допускайте повреждения шлангов подачи воды.
- Перед подключением к новым трубам, трубам, которые не использовались длительное время, где проводились ремонтные работы или устанавливались новые устройства (счетчики воды и т. д.), дайте воде стечь, пока она не станет чистой.
- Убедитесь в отсутствии утечек во время и после первого использования прибора.
- Не используйте удлинительный шланг, если шланг подачи воды слишком короткий. Обратитесь в авторизованный сервисный центр для замены шланга подачи воды.
- При распаковке прибора можно обнаружить воду, стекающую из сливного шланга. Это происходит из-за тестирования прибора с использованием воды на заводе.
- Вы можете удлинить сливной шланг до 400 см. Для других сливных шлангов и удлинителей обращайтесь в авторизованный сервисный центр.
- Убедитесь, что после установки остается доступ к крану.

2.4 Использование

 **ВНИМАНИЕ!** Риск травмы, удара электрическим током, возгорания, ожогов или повреждения прибора.

- Следуйте инструкциям по безопасности на упаковке моющих средств.
- Не помещайте в прибор, рядом с ним или на него легковоспламеняющиеся продукты или предметы, пропитанные легковоспламеняющимися веществами.
- Не стирайте вещи, сильно загрязненные маслом, жиром или другими жирными веществами. Это может повредить резиновые уплотнители стиральной машины. Постирайте такие вещи вручную, прежде чем загружать их в стиральную машину.
- Не прикасайтесь к стеклянной дверце во время работы программы. Стекло может быть горячим.
- Убедитесь, что все металлические предметы удалены из белья.

2.5 Обслуживание

- Для ремонта прибора обращайтесь в авторизованный сервисный центр. Используйте только оригинальные запасные части.
- Обратите внимание, что самостоятельный или непрофессиональный ремонт могут создать угрозу безопасности и аннулировать гарантию.
- Следующие запасные части будут доступны в течение 10 лет после снятия модели с производства: двигатель и щетки двигателя, передача между двигателем и барабаном, насосы, амортизаторы и пружины, барабан, паук барабана и соответствующие подшипники, нагреватели и нагревательные элементы, включая тепловые насосы, трубы и соответствующее оборудование, включая шланги, клапаны, фильтры и защитные клапаны, печатные платы, электронные дисплеи, датчики давления, термостаты и датчики, программное обеспечение и прошивка, включая программное обеспечение сброса, дверь, шарнир двери и уплотнители, другие уплотнители, запор двери, пластмассовые детали, такие как дозаторы моющих средств. В вашей стране этот срок может быть более длительным.
- Обратите внимание, что некоторые из этих запчастей доступны только для профессиональных ремонтников, а также не все запчасти актуальны для всех моделей.
- Лампы внутри данного изделия и запасные лампы, продаваемые отдельно: Эти лампы предназначены для работы в экстремальных физических условиях бытовой техники, таких как температура, вибрация, влажность, или предназначены для передачи информации о рабочем состоянии прибора. Они не предназначены для других целей и не подходят для освещения домашних помещений.

2.6 Утилизация

 **ВНИМАНИЕ!** Риск травмы или удушья.

- Отсоедините прибор от электросети и водоснабжения.
- Отрежьте кабель электропитания как можно ближе к прибору и утилизируйте его.
- Снимите защелку двери, чтобы предотвратить застревание детей или домашних животных в барабане.
- Утилизируйте прибор в соответствии с местными требованиями по утилизации электробытовых приборов

3. ОПИСАНИЕ ПРИБОРА

3.1 Особенности

Ваша новая стиральная машина соответствует всем современным требованиям для эффективной обработки белья с низким потреблением воды, энергии и моющего средства, а также бережно относится к тканям.

- Система SteamCare, благодаря программам Steam Cashmere (Кашемир) и Steam Refresh (Обработка Паром), предлагает идеальное решение для обновления даже самых деликатных тканей без стирки. Используйте деликатный аромат, специально разработанный компанией Electrolux, чтобы добавить к удалению запахов и складок приятное ощущение «только что выстиранной» одежды.
- Технология UltraCare разработана для защиты волокон ткани благодаря различным этапам предварительного смешивания, которые сначала растворяют моющее средство, а затем кондиционер в воде перед их распределением по белью. Таким образом, каждое волокно достигается и получает заботу.
- Ящик для порошка UniversalDose с отсеком, предназначенным для каждого вида моющего средства, включая отсек для капсул PODS®, оснащен системой, способной оптимальным образом распределять и смешивать моющее средство, а также растворять остатки моющего средства после каждого цикла.
- Пар - это быстрый и простой способ освежить одежду. Нежные паровые программы удаляют запахи и разглаживают складки на сухой одежде, поэтому вещи нуждаются в минимальной глажке.
- Система SensiCare определяет вес загруженного белья, на основе чего задаёт длительность программы за 30 секунд. Стиральная программа адаптируется к количеству и типу белья, не потребляя больше времени, энергии и воды, чем необходимо.

3.2 Обзор прибора

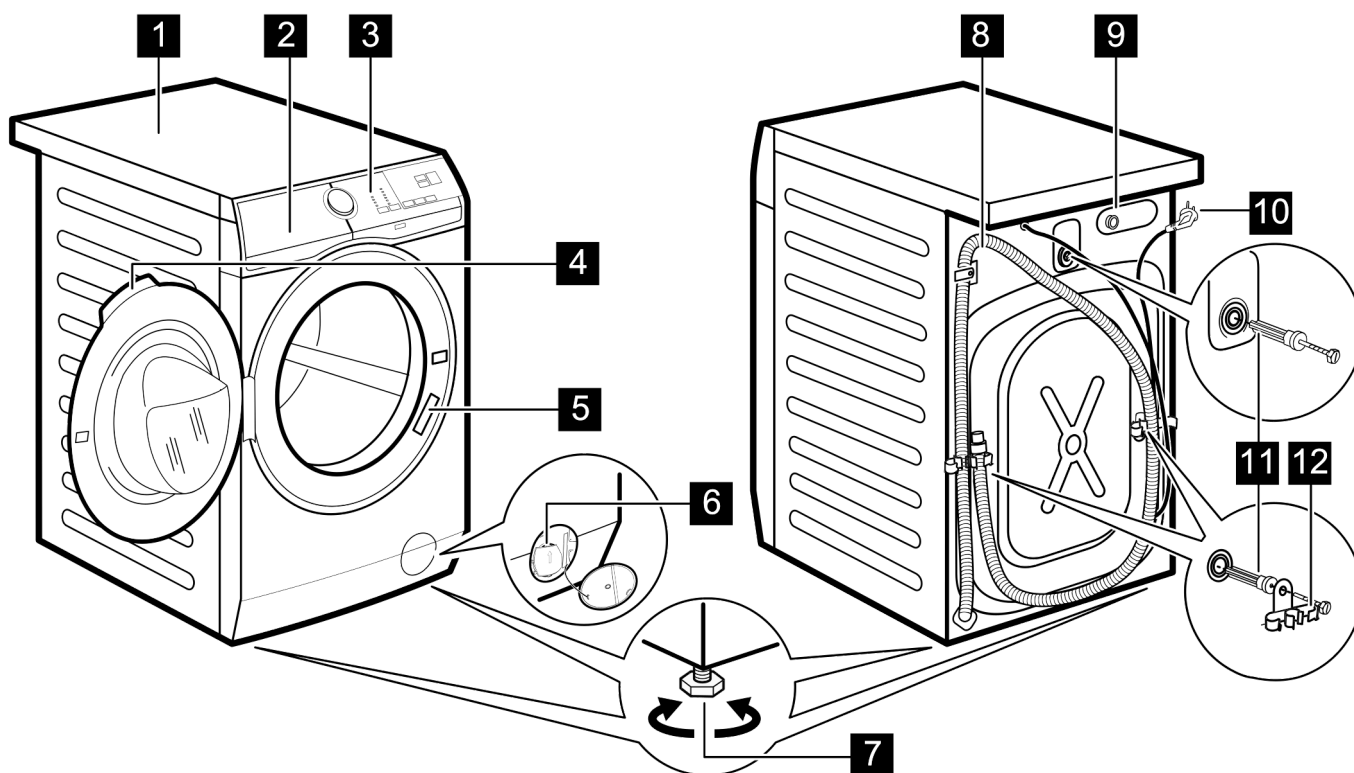

1 Рабочая поверхность

2 Дозатор моющего средства

3 Панель управления

4 Дверная ручка

5 Табличка с техническими данными

6 Фильтр сливного насоса

7 Ножки для выравнивания прибора

8 Сливной шланг

9 Подсоединение впускного шланга

10 Сетевой кабель

11 Болты крепления

12 Опора для шланга

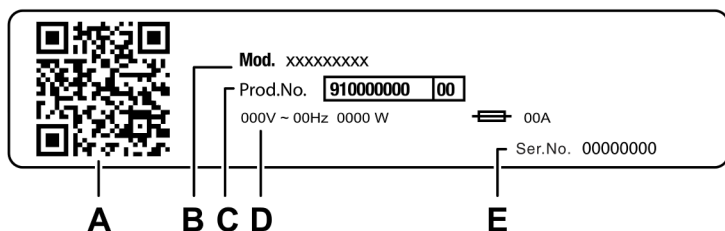

Паспортная табличка содержит следующую информацию:

- A. QR-код
- B. Наименование модели
- C. Артикул изделия
- D. Электрические характеристики
- E. Серийный номер

4. ТЕХНИЧЕСКИЕ ДАННЫЕ

Размеры	ширина/высота/общая глубина	59,7 см /84,7 см /57,6 см
Подключение электроэнергии	Напряжение	230 В
	Общая мощность	2100 Вт
	Предохранитель	10 А
	Частота	50 Гц
Уровень защиты от попадания твердых частиц и влаги, обеспечиваемый защитной крышкой, за исключением низковольтного оборудования без защиты от влаги		IPX4
Давление воды	Минимальное	0.5 бар (0.05 МПа)
	Максимальное	10 бар (1.0 МПа)
Подача воды 1)		Холодная вода
Максимальная загрузка	Хлопок	8 кг
Максимальная скорость отжима		1400 об/мин

1) Подсоедините впускной шланг к водопроводному крану с резьбой 3/4".

5. УСТАНОВКА

⚠ ВНИМАНИЕ! См. главы по технике безопасности.

5.1 Распаковка

1. Откройте дверцу и удалите все предметы из барабана.

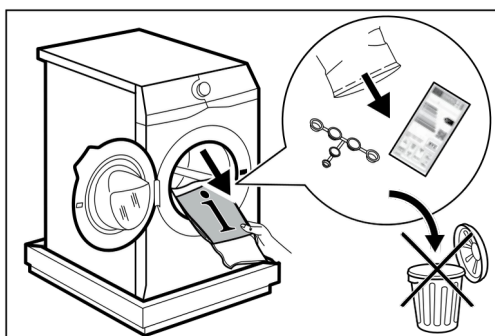

- ⓘ Аксессуары поставляемые с прибором могут варьироваться в зависимости от модели.
2. Положите упаковочный элемент на пол позади прибора и аккуратно положите его на заднюю сторону. Удалите защитный полистирол снизу.

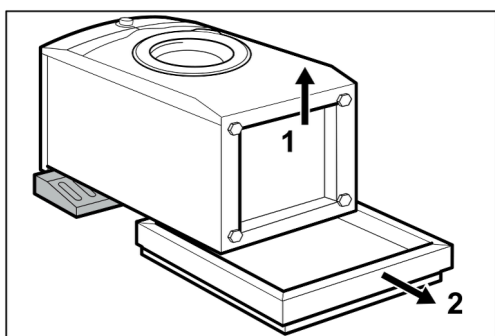

⚠ ВНИМАНИЕ!

Не кладите стиральную машину на переднюю часть.

3. Поставьте прибор обратно в вертикальное положение. Выньте кабель питания и сливной шланг из держателей шланга.

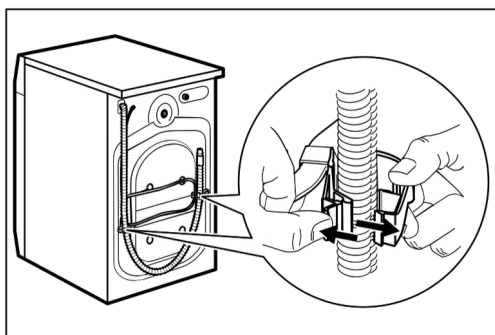

- ⓘ Возможно, вы увидите, как из сливного шланга течет вода. Это происходит потому, что стиральная машина прошла испытания на заводе.

4. Выкрутите три транспортировочных болта и вытащите пластиковые проставки.

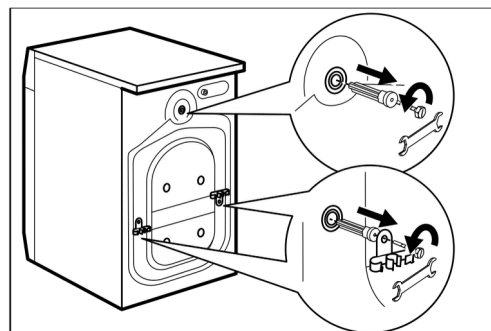

- ⓘ Рекомендуем сохранить упаковку и транспортировочные болты для транспортировки прибора.
5. Вставьте в отверстия пластиковые колпачки, которые вы найдете в пакете с инструкцией по эксплуатации.

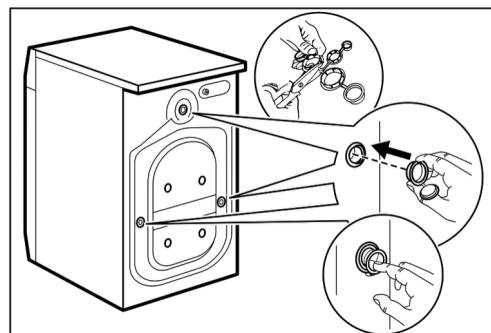

5.2 Информация по установке

Размещение и выравнивание

Отрегулируйте прибор правильно, чтобы предотвратить вибрацию, шум и перемещение прибора во время работы.

1. Установите прибор на твердом ровном полу. Прибор должен быть выровнен по уровню и устойчив. Убедитесь, что прибор не касается стены или других предметов, а под прибором есть циркуляция воздуха.
2. Ослабьте или затяните ножки, чтобы отрегулировать уровень. Все ножки должны плотно стоять на полу.

⚠ ПРЕДУПРЕЖДЕНИЕ!

Не кладите картон, дерево или аналогичные материалы под ножки прибора для регулировки уровня.

Заливной шланг

⚠ ВНИМАНИЕ!

Убедитесь, что шланги не повреждены и нет утечек из муфт. Не используйте удлинитель, если заливной шланг слишком короткий. Обратитесь в сервисный центр для информации о замене заливного шланга.

1. Подсоедините заливной шланг к задней части прибора, если это требуется. Обычно он уже подсоединен на производстве.

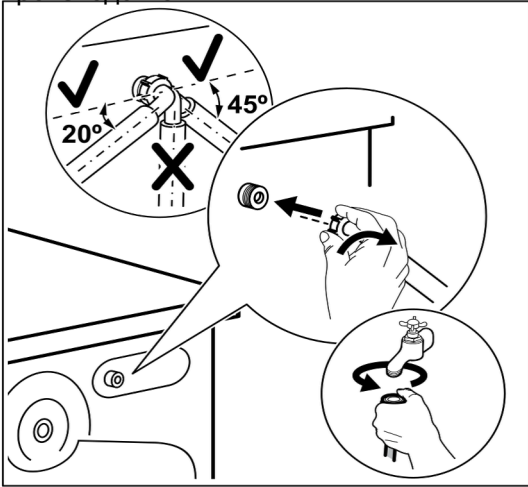

2. Установите его влево или вправо в зависимости от положения водопроводного крана. Убедитесь, что заливной шланг не находится в вертикальном положении. 3. При необходимости ослабьте кольцевую гайку, чтобы установить ее в правильном положении. 4. Некоторые модели могут комплектоваться заливным шлангом с устройством, предотвращающим протечки. Оно не допускает протечек из шланга, связанных с его естественным старением. Сектор в окне А указывает на эту неисправность. Если это произошло, перекройте водопроводный кран и обратитесь в авторизованный сервисный центр за информацией о замене шланга.

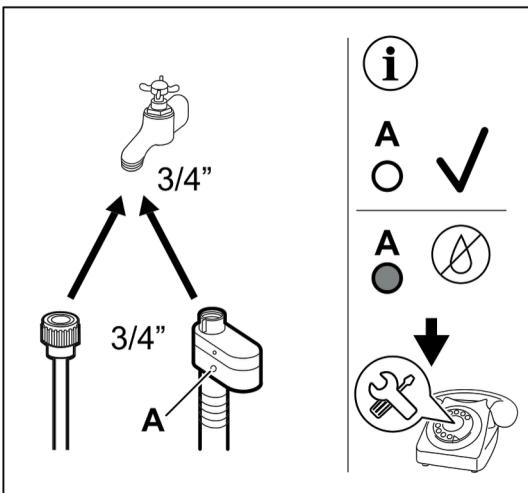

5. Подключите другой конец шланга для холодной воды к крану с холодной водой с резьбой 3/4».

⚠ ПРЕДУПРЕЖДЕНИЕ!

Температура входящей воды не должна превышать 25°C.

Слив воды

Шланг для слива должен располагаться на высоте не менее 60 см и не более 100 см.

ⓘ Вы можете удлинить сливной шланг до 400 см. Обратитесь в авторизованный сервисный центр, чтобы приобрести другой сливной шланг и удлинитель.

Существует несколько способов подсоединения сливного шланга:

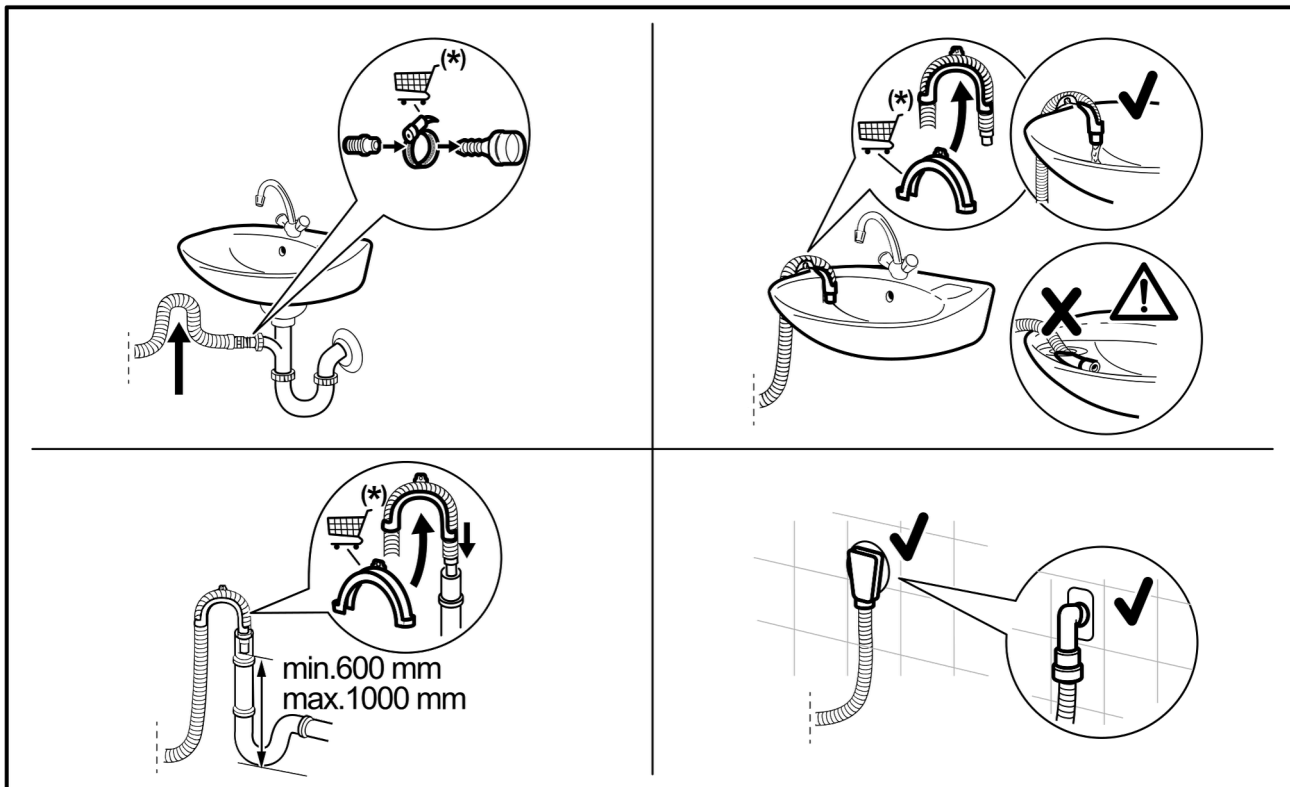

(*) Технические характеристики могут быть изменены без предварительного уведомления.

Убедитесь, что сливной шланг образует петлю, чтобы предотвратить попадание частиц из раковины в прибор. Подсоедините сливной шланг к сливному патрубку и закрепите хомутом. Убедитесь, что сливной шланг образует петлю, чтобы предотвратить попадание частиц из раковины в прибор. Разместите шланг непосредственно к встроенной в стену канализационной трубе и закрепите хомутом. Без пластикового направляющего для шланга к патрубку раковины: вставьте сливной шланг в патрубок и закрепите хомутом. Сливной шланг можно изогнуть в U-образную форму и разместить вокруг пластикового направляющего. На краю раковины – закрепите направляющий на водопроводном кране или на стене.

ⓘ Убедитесь, что при сливе воды пластиковый направляющий не смещается, а конец сливного шланга не погружен в воду. Это может привести к возврату грязной воды в прибор. Приобретайте аксессуары у официального поставщика.

К стояку с вентиляционным отверстием: вставьте сливной шланг непосредственно в стояк или канализационную трубу.

ⓘ Конец сливного шланга всегда должен быть вентилируемым, т.е. внутренний диаметр сливной трубы (мин. 38 мм – мин. 1,5 дюйма) должен быть больше наружного диаметра сливного шланга.

5.3 Электрическое подключение

По окончании установки вы можете подключить сетевую вилку к розетке.

Номинальные значения и глава «Технические данные» указывают необходимые электрические параметры.

Убедитесь, что они совместимы с параметрами электросети.

Убедитесь, что ваша домашняя электропроводка может выдержать максимальную нагрузку, учитывая и другие работающие приборы.

Подключите прибор к заземленной розетке.

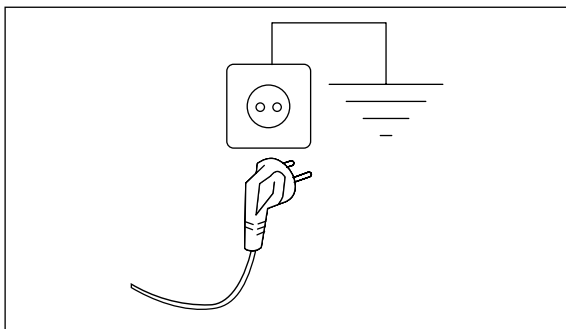

Шнур электропитания должен быть легко доступен после установки прибора.

Для любых электромонтажных работ, необходимых для установки данного прибора, обратитесь в наш авторизованный сервисный центр.

Производитель не несет ответственность за любые повреждения или травмы из-за несоблюдения указанных мер предосторожности.

6. ПАНЕЛЬ УПРАВЛЕНИЯ

6.1 Описание панели управления

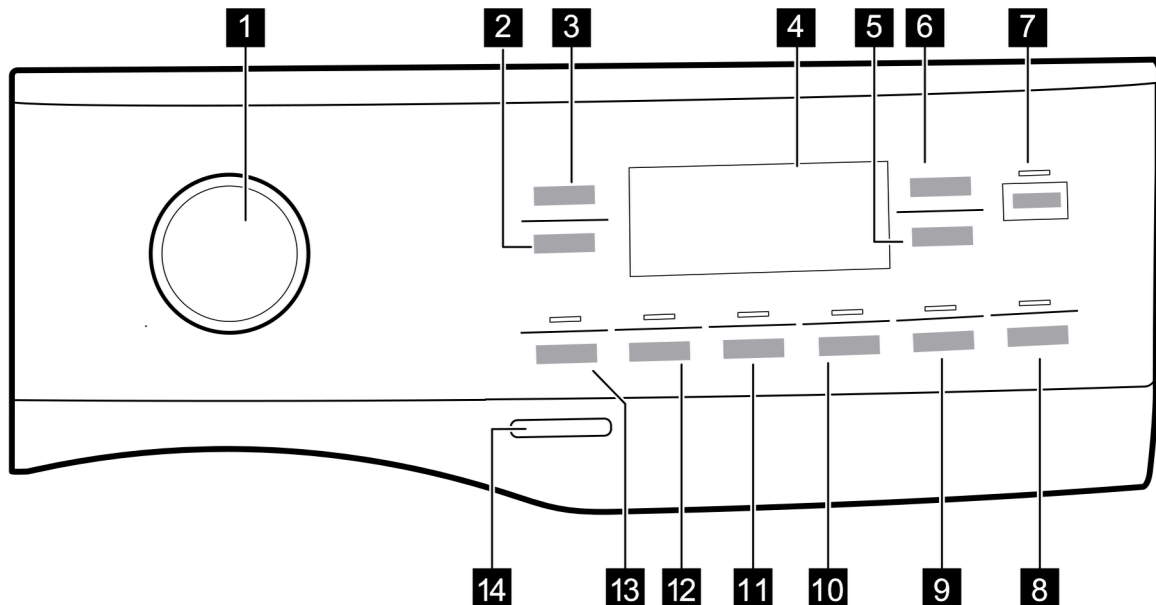

Опции нельзя выбрать для всех программ стирки. Проверьте совместимость опций и программ стирки в параграфе «Совместимость дополнительных опций с программами» в главе «Программы». Одна опция может исключать другую, и тогда прибор не позволит установить несовместимые опции вместе. Следите за чистотой и сухостью экрана и сенсорных кнопок.

- 1 Ручка выбора программы
- ⌚ 2 Кнопка отжима
- 🌡️ 3 Кнопка Температура
- 4 Дисплей
- 🕒 5 Отсрочка старта
- 🕒👤 6 Кнопка Time Manager (Менеджер времени)
- ▶️⏸️ 7 Кнопка Пуск/Пауза
- 8 Кнопка Pods®
- 👤🌫️ 9 Кнопка Пар для легкой глажки
и постоянная опция Блокировка от детей
- 🔊📢 10 Кнопка Тихий режим
- 🪣 11 Кнопка Дополнительное полоскание
- 🪣 12 Кнопка Пятна
- 🪣 13 Кнопка Предварительная стирка
- 🪣 14 Кнопка Вкл./Выкл.

6.2 Дисплей

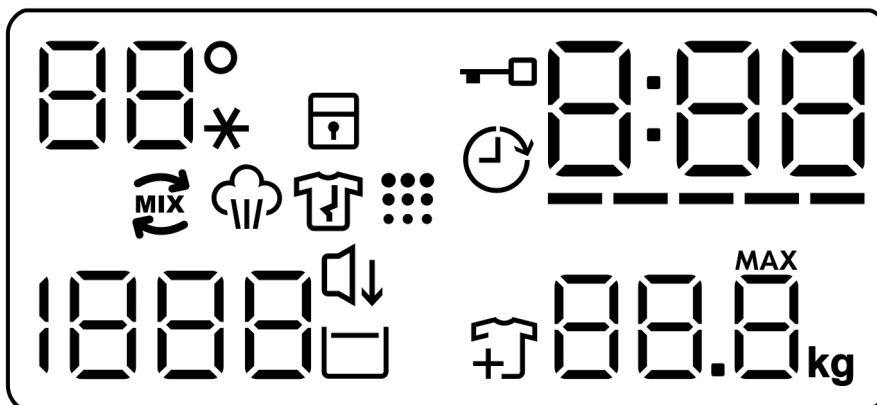

88° --*	Область температуры: 88° Индикатор температуры --* Индикатор холодной воды
	Индикатор блокировки от детей.
	Индикатор блокировки дверцы.
	Индикатор отсрочки старта.
000	Цифровой индикатор может показывать: - Продолжительность программы (например 2:40) - Время отсрочки (например 2h) - Окончание цикла (000) - Код неисправности (например E20) - Индикатор ошибки (- - -). - Общее время работы прибора. См. пункт «Счетчик рабочих часов» в разделе «Настройки» для получения дополнительной информации.
-----	Индикатор заполнения шкалы функции Time Manager
	Индикатор программы MIX UltraCare.
	Индикатор фазы обработки паром.
	Индикатор очистки барабана.
1888	Область отжима: Индикатор скорости отжима Индикатор без отжима. Фаза отжима отключена.
	Индикатор тихого режима.
	Индикатор остановки полоскания.
	Индикатор добавления белья. Загорается в начале фазы Стирки, пока пользователь еще может приостановить машину и добавить белье.
88.8 _{kg}	Индикатор максимальной загрузки (см. параграф «Система определения загрузки SensiCare»). MAX мигает, когда загрузка белья превышает максимально допустимую для выбранной программы.

7. РЕГУЛЯТОРЫ И КНОПКИ

7.1 Введение

❗ Функции нельзя выбрать для всех программ стирки. Проверьте совместимость функций и программ стирки в «Таблице программ». Одна функция может исключать другую, в этом случае прибор не позволит установить несовместимые функции.

7.2 Вкл./Выкл.

Нажмите эту кнопку в течение нескольких секунд, чтобы включить или выключить прибор. При включении и выключении прибора звучат два разных сигнала.

Поскольку функция ожидания автоматически отключает прибор через несколько минут для снижения энергопотребления, вам может потребоваться снова включить прибор.

Для получения дополнительной информации см. пункт «Режим ожидания» в главе «Ежедневное использование».

7.3 Ручка выбора программы

Поворачивая ручку программ, можно выбрать желаемую программу.

7.4 Температура

При выборе программы стирки прибор автоматически предлагает температуру по умолчанию.

Повторно нажимайте эту кнопку, пока на дисплее не отобразится нужное значение температуры.



Когда на дисплее отображаются индикатор , прибор не нагревает воду.

7.5 Отжим

Когда вы устанавливаете программу, прибор автоматически выбирает стандартную скорость отжима.

Нажимайте эту кнопку несколько раз для:

- Изменения скорости отжима. На дисплее отображаются только доступные скорости отжима для установленной программы.

- Выбора опции Без отжима . Установите эту опцию, чтобы отключить все фазы отжима. На дисплее отобразится индикатор .

Прибор выполняет только фазу слива выбранной программы стирки. Установите эту опцию для очень деликатных тканей. Фаза полоскания использует больше воды для некоторых программ стирки.

- Активация опции Остановка полоскания .

Последняя фаза отжима не выполняется. Вода последнего полоскания не сливается, чтобы предотвратить сминание тканей. Программа стирки завершается с водой в барабане.

На дисплее отображается индикатор .

Дверца остается заблокированной и барабан регулярно вращается для уменьшения сминания. Вы должны слить воду, чтобы разблокировать дверцу.

Если нажать кнопку Пуск/Пауза  прибор выполняет фазу отжима и сливает воду.

❗ Прибор автоматически сливает воду примерно через 18 часов.

7.6 Предварительная стирка

С помощью этой опции вы можете добавить фазу предварительной стирки к программе стирки.

Над сенсорной кнопкой загорается соответствующий индикатор.

- Используйте эту опцию, чтобы добавить фазу предварительной стирки при 30°C перед основной стиркой.

Эта опция рекомендуется для сильно загрязненного белья, особенно с песком, пылью, грязью и другими твердыми частицами.

❗ Опция может увеличить длительность программы.

7.7 Пятна

Нажмите эту кнопку, чтобы добавить фазу выведения пятен в программу.

Загорается соответствующий индикатор над сенсорной кнопкой.

Используйте эту опцию для белья с трудновыводимыми пятнами.

При установке этой опции добавьте средство для выведения пятен в отделение .

Средство для удаления пятен предварительно смешивается и нагревается вместе с моющим средством, чтобы повысить его эффективность.

❗ Эта опция увеличивает длительность программы

Данная опция недоступна при температуре ниже 40°C.

7.8 Постоянное дополнительное полоскание

С помощью этой опции можно добавить несколько циклов полоскания в соответствии с выбранной программой стирки.

Используйте эту опцию для людей, страдающих аллергией на остатки моющих средств, и с чувствительной кожей.

 Эта опция увеличивает длительность программы.

Соответствующий индикатор над сенсорной кнопкой загорается и остается постоянно включенным во время следующих циклов, пока эта опция не будет деактивирована.



7.9 Пар для легкой глажки

Эта опция добавляет фазу подачи пара, за которой следует короткая фаза против образования складок в конце программы стирки.

Фаза пара помогает уменьшить сминание ткани и облегчает глажку. Соответствующий индикатор над сенсорной кнопкой загорается.

Индикатор  горит постоянно во время фазы пара.

 Эта опция может увеличить продолжительность программы.

Когда программа завершена, на дисплее отображается  индикатор  гаснет, а индикатор 

Пуск/Пауза  включенными. Барабан выполняет плавные движения в течение примерно 30 минут, чтобы сохранить эффект от пара. При нажатии любой кнопки движения против складок прекращаются, дверь разблокируется, и устройство снова предлагает ранее установленную программу.

Чтобы прервать фазу против складок, вы также можете:

- Нажать и удерживать кнопку Вкл./Выкл. в течение нескольких секунд для выключения или включения устройства.
- Повернуть ручку выбора программы в другое положение.

 Небольшая загрузка белья способствует достижению лучших результатов.

7.10 Тихий режим

Нажимайте эту кнопку, чтобы включить или выключить Тихий режим .

Промежуточные и финальный этапы отжима пропускаются, а программа заканчивается с водой в барабане. Это помогает уменьшить сминание.

На дисплее отображается индикатор . Дверца остается заблокированной. Барабан регулярно вращается, чтобы уменьшить сминание. Вы должны слить воду, чтобы разблокировать дверцу.

Поскольку программа очень тихая, она подходит для использования ночью, когда действуют более дешевые тарифы на электроэнергию. В некоторых программах полоскание выполняется большим количеством воды.

Если нажать кнопку Пуск/Пауза , прибор выполнит только слив.

 Прибор автоматически сливает воду примерно через 18 часов.

7.11 Pods®

Нажмите эту кнопку, чтобы включить или выключить опцию Pods®.

При активации загорается соответствующий индикатор.

Следуйте рекомендациям производителя капсул по дозировке и хранению.



Поместите максимум две капсулы или одноразовые моющие средства в отсек для Pods® в дозаторе моющих средств.

Опция остается активной также для следующих циклов, пока не будет деактивирована, и если она доступна для установленной программы.

7.12 Отсрочка старта

С помощью этой опции можно отложить запуск программы на более удобное время.

Нажимайте кнопку повторно, чтобы установить нужную задержку. Время увеличивается с шагом 1 час до 20 часов.

На дисплее отображается индикатор  и выбранное время Отсрочки старта. После нажатия кнопки Пуск/Пауза  прибор начинает обратный отсчет, а дверь блокируется.

7.13 Функция Time Manager

С помощью этой опции можно сократить длительность программы в зависимости от объема загрузки и степени загрязнения.

При установке программы стирки на дисплее отображается длительность по умолчанию и тире -----

Нажмите кнопку **Time Manager**  программы в соответствии с вашими потребностями. На дисплее отобразится новая длительность программы, а количество тире соответственно уменьшится:

- подходит для полной загрузки обычно загрязненной одежды.
- быстрый цикл для полной загрузки слабо загрязненной одежды.
- очень быстрый цикл для меньшей слабо загрязненной загрузки (рекомендуется не более половины загрузки).
- самый короткий цикл для освежения небольшого количества белья.

Функция Time Manager доступна только для программ в таблице.

Программа	Хлопок	Синтетика
----- 1)	●	●
----	●	●
---	●	●
--	●	●
-	●	●

1) Продолжительность по умолчанию для всех программ

Time Manager для программ с паром



При выборе программы с паром, эта кнопка позволяет выбрать 3 уровня пара, длительность программы сокращается соответственно:

- --- : максимальный
- -- : средний
- - : минимальный

 В некоторых моделях длительность программы сокращается без отображения черточек.

7.14 Пуск/Пауза

Нажмите кнопку Пуск/Пауза , чтобы запустить, приостановить прибор или прервать выполняющуюся программу.

 Когда на дисплее появится значок , можно приостановить цикл и добавить или убрать белье. Подробнее об этом читайте в разделе «Открытие дверцы - Добавление белья».

8. НАСТРОЙКИ

8.1 Введение



❗ При нажатии комбинации клавиш не наклоняйте пальцы вниз. Сенсоры кнопок, расположенных ниже, чувствительны и могут повлиять на ваш выбор.

8.2 Звуковые сигналы

В этом приборе предусмотрены различные звуковые сигналы, которые включаются, когда:

- Вы активируете прибор (короткая мелодия).
- Вы отключаете прибор (короткая мелодия).
- Вы нажимаете кнопки (звук нажатия).
- Вы делаете неправильный выбор (3 коротких звуковых сигнала).
- Программа завершена (последовательность звуковых сигналов около 2 минут).
- В работе прибора произошла неисправность (последовательность коротких звуковых сигналов около 5 минут).



Чтобы отключить/включить звуковую сигнализацию когда программа закончена, одновременно нажмите кнопки

Предварительная стирка  и Пятна , удерживая их около 2 секунд. На дисплее отображается Вкл./Выкл.

❗ Если отключить звуковые сигналы, они продолжат работать в случае неисправности прибора.

8.3 Блокировка от детей

С помощью этой функции можно не допускать использования панели управления детьми.

Чтобы включить/выключить эту функцию, удерживайте кнопку  , пока на дисплее не загорится/не погаснет значок .

Прибор по умолчанию включает эту функцию после выключения.

Функция Блокировка от детей может быть недоступна в течение нескольких секунд после включения прибора.

8.4 Счетчик рабочих часов

Можно просмотреть общее время работы прибора в часах, начиная с первого включения. Это значение будет считать время работы циклов (без учета пауз, времени отсрочки старта). Чтобы просмотреть это значение, действуйте следующим образом:

1. Включите прибор, нажав кнопку Вкл./Выкл.
2. Через 3 секунды на дисплее отобразится общее время работы прибора в часах: например, 1276 часов, на дисплее появится надпись Hr на 2 секунды, 12 (тысячи и сотни) на 2 секунды и 76 (десятки и единицы).
3. Чтобы выйти из этого режима, нажмите любую кнопку или выключите прибор с помощью кнопки Вкл./Выкл.

❗ Если процедура не сработала (из-за тайм-аута или неправильной комбинации кнопок), выключите прибор и повторите последовательность с начала.



8.5 Сброс к заводским настройкам

Эта функция позволяет восстановить настройки по умолчанию. Чтобы активировать эту опцию, выполните следующие действия:

1. Включите прибор, нажав кнопку Вкл./Выкл.
3. На дисплее отобразится  — — — примерно на 5 секунд.

9. ПЕРЕД ПЕРВЫМ ИСПОЛЬЗОВАНИЕМ



ⓘ Во время установки или перед первым использованием вы можете заметить немного воды в приборе. Это остаточная вода, оставшаяся в приборе после полной функциональной проверки на заводе, чтобы убедиться, что прибор поставляется покупателям в идеальном рабочем состоянии. Это не должно вызывать беспокойства.

1. Убедитесь, что все транспортировочные болты удалены из прибора.
2. Убедитесь, что подведено электропитание и открыт водопроводный кран.
3. Залейте 2 литра воды в отделение для моющих средств, обозначенное знаком . Это активирует систему дренажа.
4. Засыпьте немного моющего средства в отделение, обозначенное знаком .
5. Установите и запустите программу для хлопка при максимальной температуре без белья в барабане. Это удалит всю возможную грязь из барабана и бака.

10. ПРОГРАММЫ

10.1 Таблица программ

Стиральные программы

Программа	Описание программы
Ultraquick 59min / Супербыстрая	Хлопок и смесовые синтетические ткани. Идеально для быстрой стирки повседневной одежды, бережного ухода и хорошей очистки уже при 30°C.
Cottons / Хлопок	Белые и цветные хлопковые ткани. Идеально подходит для обычных и сильных загрязнений. Изделия из синтетики или смесовых тканей. Обычная степень загрязнения.
Synthetics / Синтетика	Деликатные ткани, такие как акрил, вискоза и смесовые ткани, требующие более мягкой стирки. Обычная степень загрязнения.
Delicates / Деликатные ткани	Шерстяные изделия, подходящие для машинной стирки, изделия для ручной стирки и другие ткани с символом «Ручная стирка»  1).
Wool/Silk / Шерсть/Шелк  	Изделия из синтетики и смесовых тканей слабой степени загрязнения или надетые один раз.
Rapid 20 min / Быстрая	

Паровая программа  с системой FreshScent

Программу с паром можно использовать для уменьшения складок и запахов 2) вещей, которые нужно лишь освежить, без стирки. Волокна ткани расслабляются, и после этого гладка становится легкой. По окончании программы быстро выньте белье из барабана 3). Программы с паром не выполняют гигиенический цикл. Не используйте эту программу для следующих видов вещей:

- Вещи, непригодные для машинной сушки.
- Вещи с ярлыком «Только химчистка».

Аромат ELECTROLUX. Если вы используете этот специальный нежный аромат, ваше белье будет пахнуть как только что постиранное. Внимательно прочитайте инструкцию, прилагаемую к ароматизатору. Уменьшите дозировку аромата при обработке малых загрузок. С помощью кнопки Time Manager вы можете уменьшить длительность программы при обработке вещей, предназначенных для стирки при низких температурах.

НЕЛЬЗЯ:

- Сушить в барабане вещи, обработанные ароматизатором. Его польза испарится.
- Использовать ароматизатор в целях, отличных от описанных здесь.
- Использовать ароматизатор на новых вещах. Новые вещи могут содержать остатки отделочных средств, несовместимых с ним.

 Ароматизатор доступен у авторизованных дилеров.

Steam Refresh / Обработка Паром 	Хлопок, синтетика и их смеси. Специальный паровой цикл без стирки, который можно использовать для подготовки высушенного белья к гладке или освежения одежды, надетой один раз. Эта программа уменьшает складки, неприятные запахи и расслабляет волокна. Не используйте моющее средство.
Spin/Drain / Отжим/Слив	Для отжима белья и слива воды из барабана. Все ткани, кроме шерсти и деликатных.
Rinse / Полоскание	Все ткани, кроме шерсти и очень деликатных. Программа для полоскания и отжима белья. Скорость отжима по умолчанию такая же, как для программ хлопка. Установите подходящую скорость отжима для данного типа белья. При необходимости выберите опцию Дополнительное полоскание, чтобы добавить полоскания. При низкой скорости отжима прибор выполняет нежное полоскание и короткий отжим. Спортивная одежда из синтетических волокон, таких как полиэстер, смеси полиэстера и эластана, полиамид. Подходит для удаления пота и загрязнений с технической спортивной одежды.
Sportswear / Спортивная одежда	Одеяло из синтетики, стеганая одежда, пуховые одеяла, пуховики и аналогичные изделия.
Duvet / Пуховые изделия	



Программа	Описание программы
Outdoor / Куртки, спортивная одежда 	<p>i Не используйте кондиционер для белья и убедитесь в отсутствии его остатков в дозаторе моющих средств.</p> <p>Верхняя одежда для активного отдыха на природе, технические и спортивные ткани, водонепроницаемые и дышащие куртки, куртки-шелтеры со съемным флисом или утеплителем. Рекомендуемая загрузка белья - 2 кг.</p> <p>Эту программу можно также использовать для восстановления водоотталкивающих свойств, она специально предназначена для обработки одежды с гидрофобным покрытием. Для выполнения цикла восстановления водоотталкивания выполните следующие действия:</p> <ul style="list-style-type: none"> • Засыпьте моющее средство для стирки в отделение III. • Залейте специальное восстанавливающее водоотталкивающее средство для ткани в отделение 8. • Уменьшите загрузку белья до 1,0 кг. <p>i Для дополнительного усиления восстановления водоотталкивания сушите белье в сушильной машине с установкой программы сушки Outdoor / Куртки, спортивная одежда (если доступно и разрешено ярлыком по уходу).</p>

Hygiene / Гигиена 	Белые хлопковые изделия. Эта высокоэффективная программа стирки в сочетании с паром удаляет более 99,99% бактерий и вирусов ⁴), поддерживая температуру выше 60°C на всем этапе стирки; дополнительное воздействие на волокна оказывает фаза пара, усиленное полоскание обеспечивает надлежащее удаление остатков моющего средства и микроорганизмов. Эта программа также обеспечивает надлежащее уменьшение содержания пылицы/аллергенов.
---	--

Eco 40-60	Цикл с низким потреблением энергии для хлопчатобумажных тканей. Снижает температуру и увеличивает время для достижения хороших результатов стирки.
-----------	--

- 1) Во время этого цикла барабан медленно вращается для обеспечения деликатной стирки. Может показаться, что барабан не вращается или вращается неправильно, но это нормально для данной программы.
- 2) Программа с использованием пара не удаляет особенно сильные запахи.
- 3) После обработки паром белье может оставаться влажным. Повесьте вещи на несколько минут, чтобы влага испарилась.
- 4) Проверено на Staphylococcus aureus, Enterococcus faecium, Candida albicans, Pseudomonas aeruginosa и бактериофаг MS2 во внешнем тестировании, выполненном Swissatest Testmaterialien AG в 2021 году (Отчет о тестировании No 202120117).

Программа	Температура по умолчанию Диапазон температур	Скорость отжима по умолчанию Диапазон скорости отжима	Макс. загрузка
Ultraquick 59min / Супербыстрая	30°C 60°C - 30°C 40°C	1400 об/мин 1400 - 400 об/мин 1400 об/мин	5 кг
Cottons / Хлопок	90°C - Cold/Холодная 30°C	1400 - 400 об/мин 1200 об/мин	8 кг
Synthetics / Синтетика	60°C - Cold/Холодная 30°C 40°C - Cold/Холодная	1200 - 400 об/мин 800 об/мин 1200 - 400 об/мин	3 кг
Delicates / Деликатные ткани	40°C 40°C - Cold/Холодная	1200 об/мин 1200 - 400 об/мин	2 кг
Wool/Silk / Шерсть/ Шелк 			2 кг

Программа	Температура по умолчанию Диапазон температур	Скорость отжима по умолчанию Диапазон скорости отжима	Макс. загрузка
Rapid 20 min / Быстрая	30°C 40°C - 30°C	1200 об/мин 1400 - 400 об/мин	3 кг
Steam Refresh / Обработка Паром 	-	-	1 кг
Spin/Drain / Отжим/ Слив	-	1400 об/мин 1400 - 400 об/мин	8 кг
Rinse / Полоскание	-	1400 об/мин 1400 - 400 об/мин 1200 об/мин	8 кг
Sportswear / Спортивная одежда	30°C 60°C - Cold/Холодная	1200 - 400 об/мин 800 об/мин	3 кг
Duvet / Пуховые изделия	30°C 60°C - Cold/Холодная	800 - 400 об/мин 1200 об/мин	3 кг
Outdoor / Куртки, спортивная одежда	30°C 40°C - Cold/Холодная	1200 - 400 об/мин 1400 об/мин	2 кг 1)
Hygiene / Гигиена 	60°C	1400 - 400 об/мин	1 кг 2)
		1400 об/мин 1400 - 400 об/мин	8 кг
Eco 40-60	40°C 3)		8 кг

1) Программа стирки.

2) Программа стирки и фаза придания водоотталкивающих свойств.

3) Согласно Регламенту ЕС 2019/2023, данная программа при 40°C способна очистить обычно загрязненное хлопковое белье, заявленное как пригодное для стирки при 40°C или 60°C, вместе в том же цикле.

 Для получения информации о достигаемой температуре в белье, длительности программы и других данных см. главу «Потребление».

Как правило, наиболее экономичными с точки зрения энергопотребления являются программы с более низкими температурами и большей продолжительностью.

10.2 Уход за шерстью Woolmark - Blue



Программа стирки шерсти этой стиральной машины одобрена компанией Woolmark для стирки изделий из шерсти, имеющих маркировку «ручная стирка», при условии соблюдения инструкций, указанных на этикетке изделия и данных производителем этой стиральной машины. M2201 Знак Woolmark является сертификационным знаком во многих странах.

10.3 Совместимость опций с программами



Опции	Ultraquick 59min / Супербы- стрыая	Cottons / Хлопок	Synthetics / Синтетика	Delicates / Деликатные ткани	Wool/Silk / Шерсть/Шелк Паром	Rapid 20min / Быстрая	Steam Refresh / Обработка Паром	Spin/Drain / Отжим/Слив	Rinse / Полоскание	Sportswear / Спортивная оде- жда	Duvet / Пуховые изделия	Outdoor / Куртки, спортивная	Hygiene / Гигиена	Eco 40-60
Отжим	●	●	●	●	●	●		●	●	●	●	●	●	●
Остановка полоска- ния	●	●	●	●	●				●	●		●	●	●
Тихий режим														
Без отжима		●	●	●						●				
Пятна 2) - - -		●	●		●	●		● 1)	●	●	●	●	●	●
Предварительная стирка		●	●							●			●	
Time Manager 3)		●	●											
Дополнительное поло- скание		●	●											
Пар для легкой глажки		●	●				●							
Pods®	●	●	●	●				●		●		●	●	●
Отсрочка старта	●									●			●	
	●			●		●				●		●	●	●
				●	●	●	●	●	●		●	●		●

1) Если выбрана опция «Без отжима», прибор выполнит только слив.

2) Эта опция недоступна при температуре ниже 40°C.

3) Если вы установили самую короткую продолжительность, рекомендуем уменьшить загрузку. Можно полностью загрузить машину, однако результаты стирки могут быть менее удовлетворительными.

Подходящие стиральные средства для программ стирки

Программа	Универсальный порошок ¹⁾	Жидкое универсальное	Жидкое для цветного белья	Для деликатных тканей и шерсти	Специальное
Ultraquick 59min / Супербыстрая	—	●	●	—	—
Cottons / Хлопок	●	●	●	—	—
Synthetics / Синтетика	●	●	●	—	—
Delicates / Деликатные ткани	—	—	—	●	●
Wool/Silk / Шерсть/ Шелк	—	—	—	●	●
Rapid 20min / Быстрая	—	●	●	—	—
Sportswear / Спортивная одежда	—	●	●	—	●
Duvet / Пуховые изделия	—	●	●	—	●
Outdoor / Куртки, спортивная одежда	—	—	—	●	●
	—	—	—	●	●
Hygiene / Гигиена 	●	●	—	—	—
Eco 40-60	●	●	●	—	—

1) При температуре выше 60°C рекомендуется использовать порошковое моющее средство.

● = Рекомендуется

— = Не рекомендуется

11. ЕЖЕДНЕВНОЕ ИСПОЛЬЗОВАНИЕ

⚠ ВНИМАНИЕ! См. главы по технике безопасности.

11.1 Включение прибора

1. Подключите сетевую вилку к розетке электросети.
2. Откройте водопроводный кран.
3. Нажмите кнопку Вкл/Выкл на несколько секунд для включения прибора. Прозвучит короткая мелодия.

11.2 Загрузка белья

1. Откройте дверцу прибора.
2. Вытряхните вещи перед загрузкой в прибор.
3. Загружайте белье в барабан по одной вещи за раз. Убедитесь что в барабане не слишком много белья.
4. Плотнo закройте дверцу.

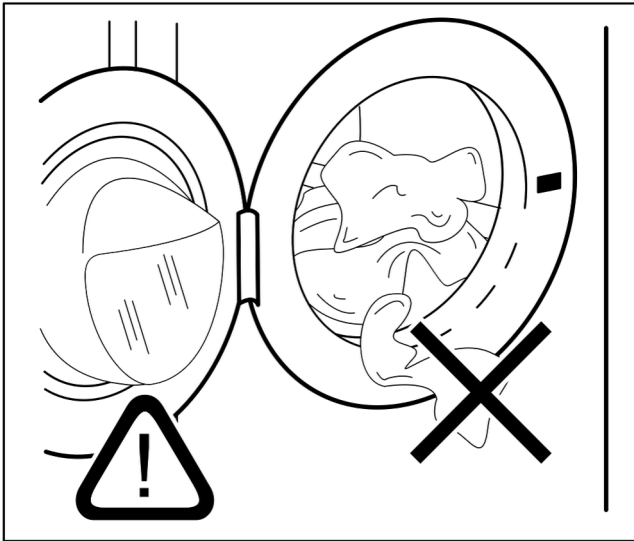



⚠ ВНИМАНИЕ! Убедитесь, что белье не зажато между дверцей и уплотнителем. Есть риск протечки воды или повреждения белья.

⚠ ВНИМАНИЕ! Стирка сильно замасленных, пропитанных жиром пятен может привести к повреждению резиновых деталей прибора.

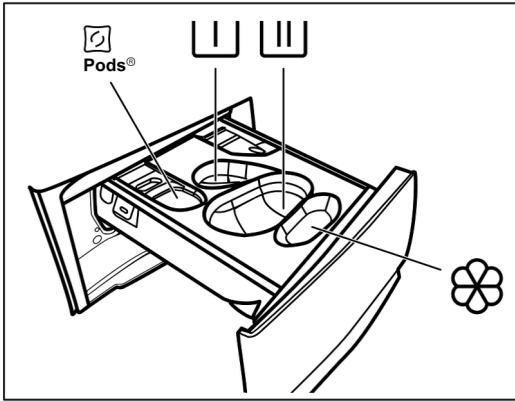
11.3 Заполнение отделений для моющих средств и добавок





 - Отделение для капсул (макс. 2 капсулы). При использовании моющего средства в таблетках убедитесь, что опция Pods® активирована.

 - Отделение для предварительной стирки и замачивания (только порошкообразное моющее средство).

 - Отделение для основной стирки (только порошкообразное моющее средство).

ⓘ Убедитесь, что опция Pods® деактивирована при использовании этого отделения.

ⓘ Используя жидкое моющее средство, не забудьте установить соответствующий контейнер .

 - Отделение для кондиционера и других жидких добавок для белья (кондиционер, крахмал).

MAX - Всегда следуйте инструкциям на упаковке моющих средств, но мы рекомендуем не превышать указанный максимальный уровень (**MAX**). Это количество гарантирует наилучшие результаты стирки.

ⓘ После стирки при необходимости удалите остатки моющего средства из дозатора.

Выполните следующие действия:

1. Откройте дозатор для моющих средств.

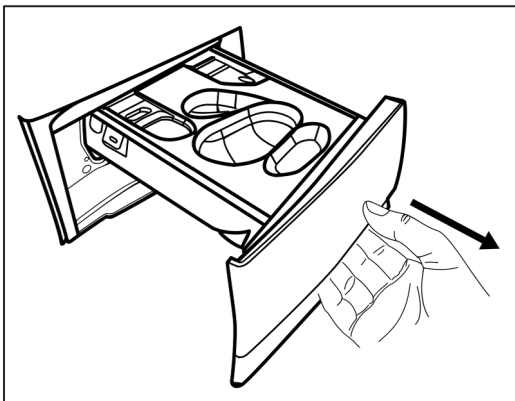

2. Если установлена предварительная стирка, положите порошкообразное моющее средство в отделение .

3. Для основной стирки выберите подходящее отделение в зависимости от типа моющего средства:

а) Положите порошкообразное моющее средство в отделение .

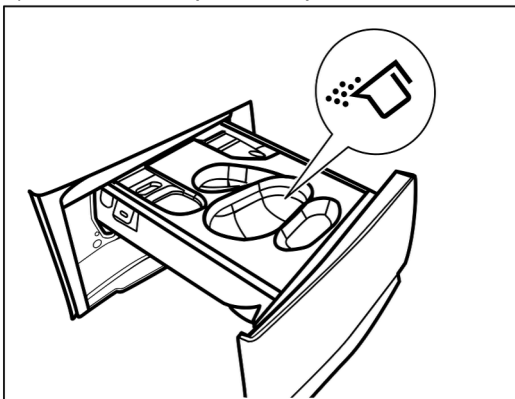

b) Влейте жидкое моющее средство в то же отделение, предварительно установив соответствующий контейнер .

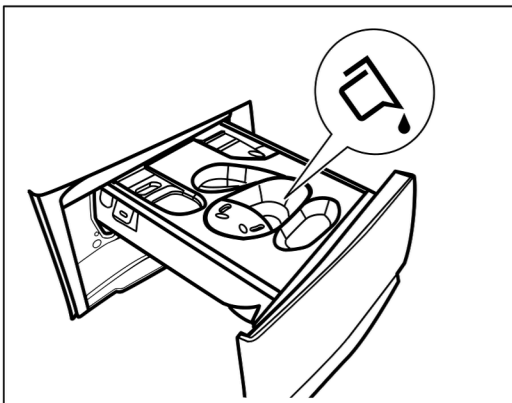
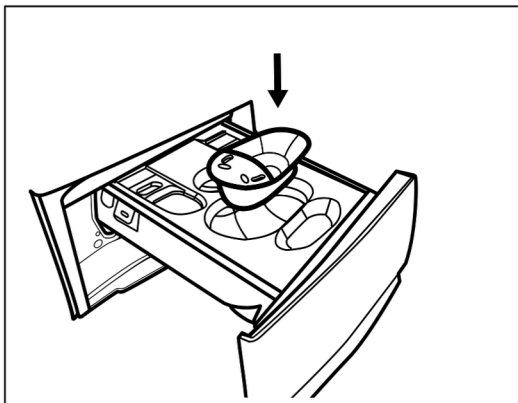

c) Положите таблетки в отделение . Убедитесь, что опция Pods® активирована.

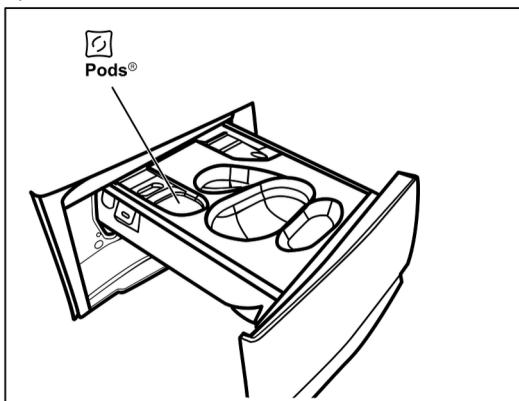

4. Влейте кондиционер в отделение .
5. Закройте дозатор для моющих средств.

11.4 Выбор программы

1. Поворотом ручки выберите нужную стиральную программу. Индикатор соответствующей программы загорается.

ECO 40-60 - программа, к которой относится информация на энергетической этикетке.

Загорается индикатор кнопки Пуск/Пауза .

На дисплее отображается ориентировочная продолжительность программы, максимальная заявленная загрузка для этой программы (только на несколько секунд), температура по умолчанию, скорость отжима по умолчанию и индикаторы фаз стирки (если доступно).

2. При необходимости измените температуру и/или скорость отжима, нажав соответствующие кнопки.

3. При желании установите одну или несколько дополнительных функций, нажав соответствующие кнопки. На дисплее загораются индикаторы выбранных функций, а информация изменяется соответственно.

 Если выбор невозможен, прозвучит звуковой сигнал.

11.5 Запуск программы





Нажмите кнопку Пуск/Пауза , чтобы запустить программу.

Соответствующий индикатор перестает мигать и горит постоянно.

Программа запускается, дверца блокируется. На дисплее отображается индикатор .





 Насос слива может кратковременно включаться перед заливом воды.

11.6 Запуск программы с отсрочкой старта

1. Нажимайте кнопку Отсрочка старта  до появления на дисплее нужного времени отсрочки. На дисплее отобразится индикатор .
 2. Нажмите кнопку Пуск/Пауза . Дверца прибора блокируется, и начинается обратный отсчет времени до запуска программы. На дисплее горит индикатор .
- По окончании обратного отсчета программа запускается автоматически.



Отмена отсрочки старта после начала обратного отсчета

Чтобы отменить отсрочку старта:

1. Нажмите кнопку Пуск/Пауза , чтобы приостановить работу прибора. Соответствующий индикатор начинает мигать.
2. Нажимайте кнопку Отсрочка старта  до тех пор, пока на дисплее не появится , а индикатор  не погаснет.
3. Снова нажмите кнопку Пуск/Пауза , чтобы запустить программу немедленно.

Изменение отсрочки старта после начала обратного отсчета

Чтобы изменить отсрочку старта:

1. Нажмите кнопку Пуск/Пауза , чтобы приостановить работу прибора. Соответствующий индикатор начинает мигать.
2. Нажимайте кнопку Отсрочка старта  до появления на дисплее нужного времени отсрочки.
3. Снова нажмите кнопку Пуск/Пауза , чтобы запустить новый обратный отсчет.

11.7 Система определения загрузки SensiCare

 Длительность программы на дисплее соответствует средней/высокой загрузке.

После нажатия кнопки Пуск/Пауза  индикатор максимальной заявленной загрузки гаснет, активируется система SensiCare для определения веса загрузки:



1. В течение первых 30 секунд прибор определяет объем загрузки. В программах, где доступен режим Time Manager, во время этой фазы под цифрами времени проигрывается простая анимация полосок . Барабан кратковременно вращается.
2. Длительность программы будет соответственно скорректирована, она может увеличиться или уменьшиться. Еще через 30 секунд начинается залив воды.

В конце определения загрузки, в случае перегрузки барабана, индикатор **MAX** мигает на дисплее:

В этом случае в течение 30 секунд можно приостановить работу прибора и удалить лишнее белье.



После удаления лишнего белья нажмите кнопку Пуск/Пауза , чтобы запустить программу снова. Фаза SensiCare может повторяться до трех раз (см. пункт 1).

Важно! Если количество белья не будет уменьшено, стиральная программа запустится в любом случае, несмотря на перегрузку. В этом случае невозможно гарантировать оптимальные результаты стирки.

-  Около 20 минут после начала программы длительность цикла снова может быть откорректирована в зависимости от впитывающей способности тканей.
-  Определение SensiCare выполняется только с полными программами стирки и если продолжительность программы не была сокращена с помощью кнопки Time Manager.
-  Система SensiCare доступна не со всеми программами, например, Wool/Silk / Шерсть/Шелк, Rinse / Полоскание и программами с короткими циклами.

11.8 Приостановка программы и изменение параметров

Во время выполнения программы можно изменить **только некоторые** параметры:

1. Нажмите кнопку Пуск/Пауза . Загорается соответствующий индикатор.
2. Измените параметры. Информация на дисплее изменится соответственно.
3. Снова нажмите кнопку Пуск/Пауза .

Стиральная программа продолжит работу.

11.9 Отмена выполняющейся программы

1. Нажмите кнопку Вкл/Выкл, чтобы отменить программу и выключить прибор.

2. Снова нажмите кнопку Вкл/Выкл, чтобы включить прибор.

Теперь можно установить новую программу стирки.

❗ Если фаза SensiCare уже завершена, а залив воды уже начался, новая программа запустится без повторного использования фазы SensiCare. Вода и моющее средство не сливаются, чтобы не расходовать их впустую. На дисплее отображается максимальная продолжительность программы, обновляя её примерно через 20 минут после запуска новой программы.

Также можно отменить программу следующим способом:

1. Нажмите кнопку Пуск/Пауза .

2. Установите ручку выбора программ в положение «Сброс» .

3. Подождите 6 секунд. На дисплее отображается программа.

11.10 Открывание дверцы - Добавление вещей

Если значок  горит, вы всегда можете открыть дверцу.

Во время работы программы или отсрочки старта дверца заблокирована. На дисплее горит индикатор .

❗ Не открывайте дверцу, если температура и уровень воды в барабане слишком высокие и/или барабан все еще вращается.

Чтобы добавить или извлечь белье:

1. Нажмите кнопку Пуск/Пауза . На дисплее гаснет соответствующий индикатор блокировки дверцы.

2. Откройте дверцу. При необходимости добавьте или уберите вещи. Закройте дверцу и нажмите кнопку Пуск/Пауза .

Программа или отсрочка старта продолжит работу.

11.11 Окончание программы

Когда программа закончена, прибор останавливается автоматически.

Раздаются звуковые сигналы (если они активированы).

На дисплее отображается .

Гаснет индикатор кнопки Пуск/Пауза .

Индикатор блокировки двери  выключается и дверца разблокируется.

1. Нажимайте на кнопку Вкл./Выкл., чтобы отключить прибор.

Через 5 минут после окончания программы функция энергосбережения автоматически отключает прибор.

❗ Когда вы снова активируете прибор, на дисплее отображается окончание предыдущей программы. Поверните ручку выбора программы, чтобы задать новый цикл.

2. Достаньте белье из прибора.

3. Убедитесь, что барабан пуст.

4. Слегка приоткройте дверцу и дозатор для моющих средств, чтобы предотвратить появление плесени и неприятных запахов.

11.12 Слив воды после окончания программы

Если вы выбрали программу или опцию, в которой вода последнего полоскания не сливается, программа завершается, но:

- На дисплее времени отображается , а дисплей показывает, что дверца заблокирована .

- Индикатор кнопки Пуск/Пауза  начинает мигать:



- Барабан продолжает регулярно вращаться, чтобы предотвратить сминание белья.



- Дверца остается заблокированной.

- Чтобы открыть дверцу, необходимо слить воду:

1. При необходимости нажмите кнопку Отжим , чтобы уменьшить скорость отжима, предложенную прибором.

2. Нажмите кнопку Пуск/Пауза : Прибор сливает воду и выполняет отжим.

Индикаторы опций Остановка полоскания  и  исчезают

❗ Если установлен Тихий режим , а скорость отжима не установлена, при нажатии кнопки Пуск/Пауза  прибор только сливает воду.

3. Когда программа завершится, и погаснет индикатор блокировки двери , вы можете открыть дверцу.

4. Нажмите и удерживайте кнопку Вкл./Выкл. несколько секунд, чтобы отключить прибор.

11.13 Функция ожидания

Функция ожидания автоматически отключает прибор, чтобы уменьшить потребление энергии, когда:

- Вы не используете прибор в течение 5 минут, когда ни одна программа не запущена.

Нажмите кнопку , чтобы снова включить прибор.

- Через 5 минут после завершения программы стирки.

Нажмите кнопку Вкл/Выкл, чтобы снова включить прибор. На дисплее отображается окончание последней программы.

Поверните ручку выбора программы, чтобы установить новый цикл.

Если установить ручку в положение «Сброс» ●, прибор автоматически выключится через 30 секунд.

ⓘ Если вы установили программу или опцию, которая заканчивается с водой в барабане, функция ожидания не отключит прибор, напоминая вам, что необходимо слить воду.

12. СОВЕТЫ И РЕКОМЕНДАЦИИ

⚠ ВНИМАНИЕ! См. главу «Техника безопасности».

12.1 Загрузка белья

- Разделите белье на: белое, цветное, синтетику, деликатные вещи и шерсть.

- Следуйте инструкциям по стирке на этикетках одежды.

- Не стирайте белые и цветные вещи вместе.

- Некоторые цветные ткани могут полинять при первой стирке. Рекомендуем стирать их отдельно первые несколько раз.

- Выверните многослойные ткани, шерсть и вещи с рисунками наизнанку.

- Предварительно обработайте стойкие пятна.

- Стирайте стойкие пятна с помощью специальных средств для выведения пятен.

- Соблюдайте осторожность при стирке занавесок. Снимите крючки и положите занавески в стиральный мешок или наволочку.

- Очень маленькая загрузка может вызвать проблемы с балансом на этапе отжима, приводя к чрезмерной вибрации. Если это произойдет:

а. прервите программу и откройте дверцу (см. главу «Ежедневное использование»);

б. вручную распределите загрузку так, чтобы вещи в барабане располагались равномерно;

с. нажмите кнопку Пуск/Пауза. Фаза отжима продолжится.

- Застегните наволочки, молнии, крючки и кнопки. Завяжите пояса, шнурки, ленты и другие свободные элементы.

- Не стирайте вещи без подогнутых краев и с разрезами. Для стирки мелких и/или деликатных предметов (например, бюстгалтеры с косточками, ремни, колготки, шнурки, ленты и т.д.) используйте стиральный мешок.

- Выверните карманы и разверните вещи.

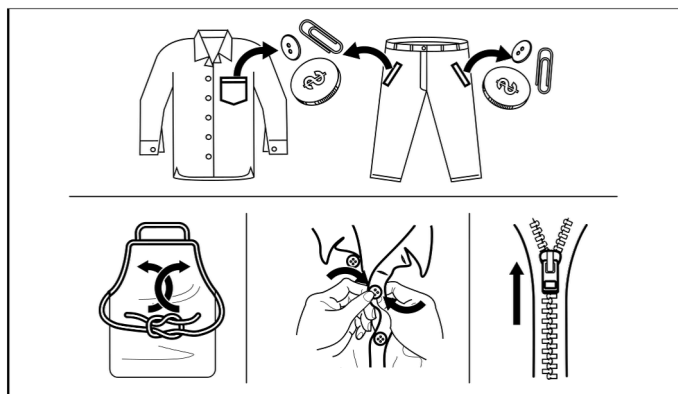
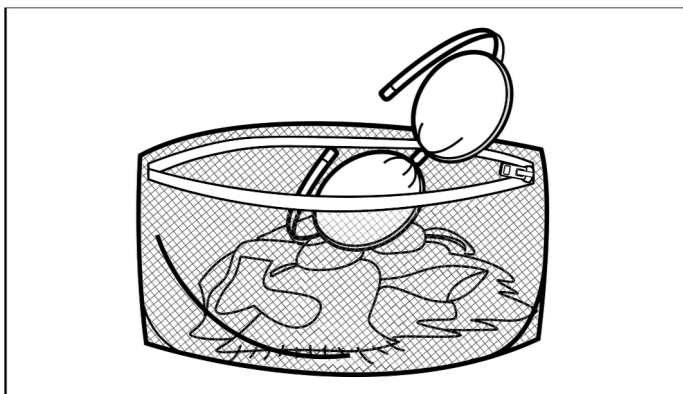

12.2 Стойкие пятна

Для некоторых пятен воды и моющего средства недостаточно.

Рекомендуем предварительно обработать такие пятна перед загрузкой вещей в прибор.

В продаже имеются специальные средства для выведения пятен. Используйте специальное средство, подходящее для типа пятна и ткани.

Не распыляйте средство для удаления пятен на одежде рядом с прибором, так как оно разъедает пластиковые детали.

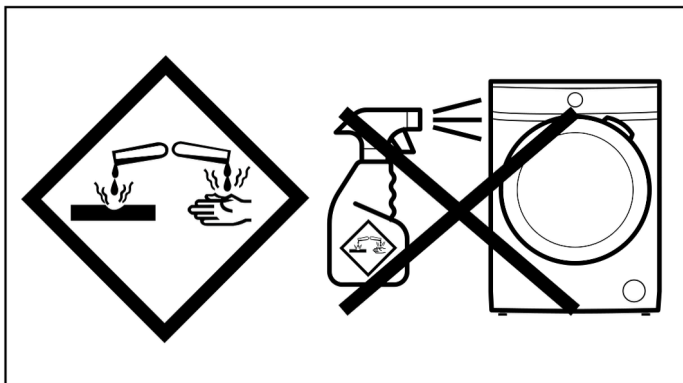

12.3 Тип и количество моющего средства

Выбор моющего средства и использование правильного количества не только влияет на эффективность стирки, но и помогает избежать расточительства и защитить окружающую среду:

- Используйте только моющие средства и другие вещества, специально предназначенные для стиральных машин. Сначала следуйте этим основным правилам:

- порошковые моющие средства (также таблетки и однодозовые моющие средства) для всех типов тканей, кроме деликатных. Отдавайте предпочтение порошковым моющим средствам с отбеливателем для белых тканей и дезинфекции белья, - жидкие моющие средства (также однодозовые стиральные средства), предпочтительно для программ с низкой температурой (макс. 60°C) для всех типов тканей или специальные только для шерсти.

- Выбор и количество моющего средства зависит от: типа ткани (деликатная, шерстяная, хлопчатобумажная и т.д.), цвета одежды, размера загрузки, степени загрязнения, температуры стирки и жесткости используемой воды. - Следуйте инструкциям на упаковке моющих средств и других веществ, не превышая указанный максимальный уровень (**MAX**).

- Не смешивайте разные типы моющих средств.

- Используйте меньше моющего средства при:

- стирке небольшой загрузки,
- слабо загрязненном белье,
- обильному пенообразованию во время стирки.

Недостаточное количество моющего средства может привести к:

- неудовлетворительным результатам стирки,
- серому оттенку ткани,
- жирным вещам,
- появлению плесени в приборе.

Избыточное количество моющего средства может привести к:

- обильному пенообразованию,
- снижению эффективности стирки,
- неполному полосканию,
- большому вреду для окружающей среды.

12.4 Экологические советы

Для экономии воды, энергии и помощи в защите окружающей среды рекомендуем следовать этим советам:

- Обычно загрязненное белье можно стирать без предварительной стирки, чтобы сэкономить моющее средство, воду и время (это также полезно для окружающей среды!).
- Загрузка прибора с максимальной заявленной загрузкой для каждой программы помогает снизить расход энергии и воды.
- С соответствующей предварительной обработкой пятна и незначительные загрязнения можно удалить; затем белье можно стирать при более низкой температуре.
- Перед сушкой белья в сушильной машине установите максимально возможную скорость отжима для выбранной программы стирки. Это позволит сэкономить энергию при сушке!

12.5 Жесткость воды

Если жесткость воды в вашем регионе высокая или средняя, рекомендуем использовать смягчитель воды для стиральных машин. В районах с мягкой водой использовать смягчитель воды не обязательно.

Уточните жесткость воды в вашем регионе в местных органах водоснабжения.

Используйте правильное количество смягчителя воды. Следуйте инструкциям на упаковке продукта.

13. УХОД И ОЧИСТКА

 **ВНИМАНИЕ!** См. главу «Техника безопасности».

13.1 Периодический график очистки

Периодическая очистка помогает продлить срок службы прибора.

После каждого цикла слегка приоткройте дверцу и отделение для моющих средств, чтобы обеспечить циркуляцию воздуха и высушить влагу внутри прибора: это предотвратит появление плесени и запаха.

Если прибор не используется в течение длительного времени: перекройте водопроводный кран и отключите прибор от электросети.

Приблизительный периодический график очистки:

В следующих параграфах объясняется, как очищать каждую часть.

Удаление накипи	Два раза в год
Сервисная стирка	Один раз в месяц
Очистка уплотнения дверцы	Каждые два месяца
Очистка барабана	Каждые два месяца
Очистка дозатора моющих средств	Каждые два месяца
Очистка фильтра дренажного насоса	Два раза в год
Очистка заливного шланга и фильтра клапана	Два раза в год

13.2 Удаление посторонних предметов

❗ Перед запуском цикла убедитесь, что карманы пусты, а все свободные элементы связаны. См. пункт «Загрузка белья» в главе «Советы и рекомендации».

Удалите все посторонние предметы (скрепки, пуговицы, монеты и т.д.), которые могут находиться в фильтрах и барабане. См. пункты «Очистка барабана», «Очистка дренажного насоса» и «Очистка заливного шланга и фильтра клапана». При необходимости обратитесь в авторизованный сервисный центр.

13.3 Внешняя очистка

Очищайте прибор только мягким мылом и теплой водой. Полностью просушите все поверхности. Не используйте абразивные губки или другие абразивные материалы.

⚠ **ВНИМАНИЕ!** Не используйте спирт, растворители или химические средства.

⚠ **ВНИМАНИЕ!** Не очищайте металлические поверхности моющим средством, содержащим хлор.

13.4 Удаление накипи

❗ Если вода в вашем регионе жесткая или средней жесткости, мы рекомендуем использовать умягчитель воды для стиральных машин.

Регулярно осматривайте барабан на наличие накипи.

Обычные моющие средства уже содержат средства для смягчения воды, но мы рекомендуем периодически запускать цикл с пустым барабаном и средством для удаления накипи.

❗ Всегда следуйте инструкциям на упаковке средства.

13.5 Стирка для очистки машины

Повторное и длительное использование коротких программ с низкой температурой может привести к отложениям моющих средств, остаткам ворса, росту бактерий и образования биопленки внутри барабана и бака. Это может стать причиной неприятного запаха и появления плесени.

Чтобы устранить эти отложения и продезинфицировать внутренние части прибора, выполняйте очистительную стирку не реже одного раза в месяц:

1. Уберите всю одежду из барабана.

2. Запустите программу для хлопка с максимальной температурой и небольшим количеством порошкообразного моющего средства или, если доступно, запустите программу Очистка машины.

13.6 Уплотнитель дверцы

Данный прибор разработан с самоочищающейся системой стока, позволяющей смывать легкий ворс, осыпающийся с одежды вместе с водой. Регулярно осматривайте уплотнитель. Монеты, пуговицы и другие мелкие предметы можно найти в конце цикла.

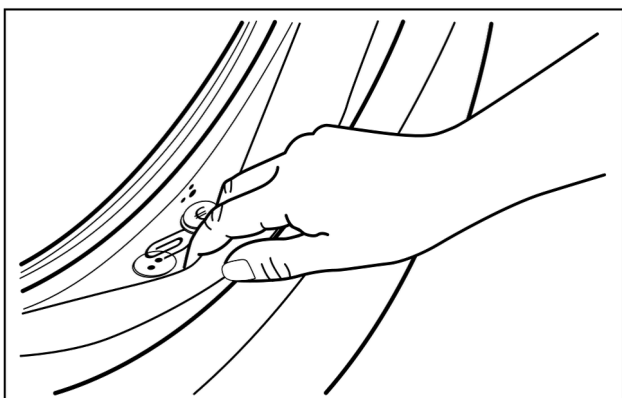

При необходимости очищайте его, используя средство для очистки на основе аммиака, не царапая поверхность уплотнителя.

❗ Всегда следуйте инструкциям на упаковке средства.

13.7 Очистка барабана

Регулярно проверяйте барабан, чтобы предотвратить нежелательные отложения.

Отложения ржавчины в барабане могут возникнуть из-за ржавеющих посторонних предметов при стирке или из-за содержания железа в водопроводной воде.

Очищайте барабан специальными средствами для нержавеющей стали.

❗ Всегда следуйте инструкциям на упаковке средства.

Не очищайте барабан кислотными средствами от накипи, а также чистящими средствами, содержащими хлор или предназначенными для чистки изделий из железа или стали.

Для тщательной очистки:

1. Очистите барабан специальными средствами для нержавеющей стали.

❗ Всегда следуйте инструкциям на упаковке средства.

2. Достаньте всё бельё из барабана.

3. Запустите короткую программу для хлопка на высокой температуре при пустом барабане и с небольшим количеством порошкообразного моющего средства или, если доступно, запустите программу Очистка машины. Если ваше устройство может быть подключено к Wi-Fi, специальная программа Очистка машины также доступна для загрузки через приложение.

4. Добавьте вручную небольшое количество порошкового моющего средства или специфического продукта в пустой барабан, чтобы смыть все остатки.

❗ В конце цикла на дисплее может появиться сообщение : это рекомендация выполнить очистку барабана.

После выполнения очистки сообщение исчезнет.

13.8 Очистка дозатора моющих средств

Чтобы предотвратить возможное отложение засохшего моющего средства, сгустков кондиционера, образование плесени в дозаторе моющих средств, периодически выполняйте следующую процедуру очистки:

1. Откройте дозатор моющих средств. Нажмите на защелку вниз, как показано на рисунке, и вытяните ее.

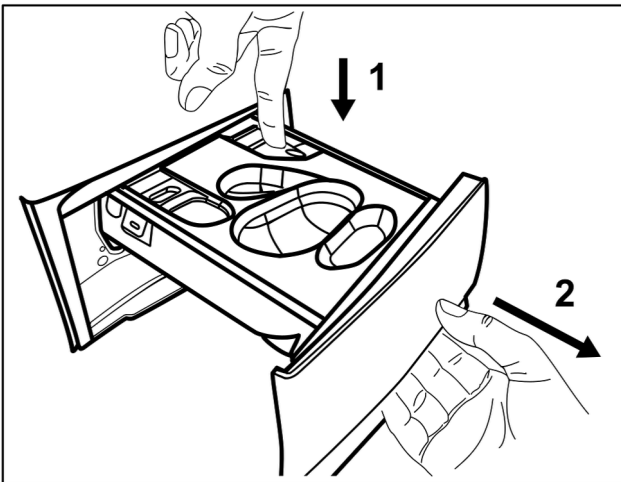

2. Извлеките контейнер для жидкого моющего средства, если он вставлен.

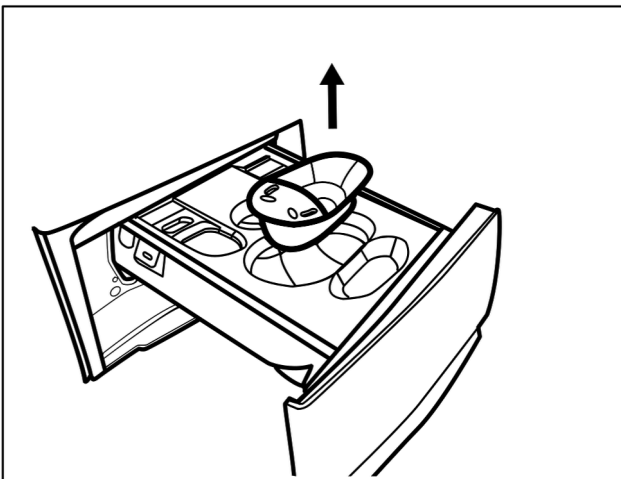

3. Поднимите верхнюю крышку отделений, чтобы снять ее.

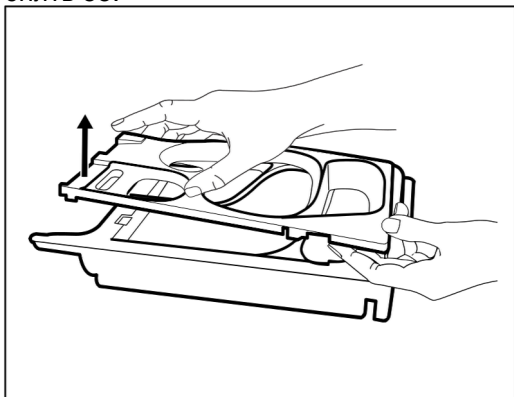

4. Промойте дозатор моющих средств и любые вставки под проточной водой.

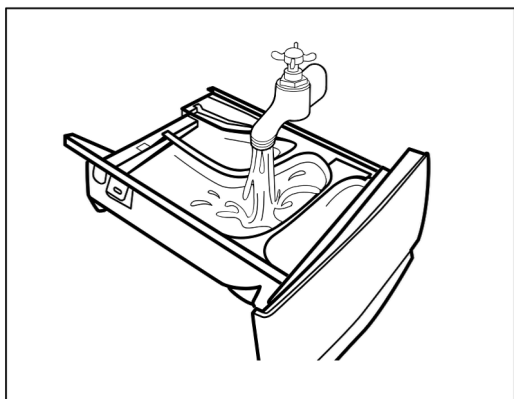

⚠ ВНИМАНИЕ!

Не используйте острые или металлические щетки и губки.

5. Убедитесь, что все остатки моющего средства удалены с верхней и нижней части углубления. Используйте небольшую щетку для очистки углубления.

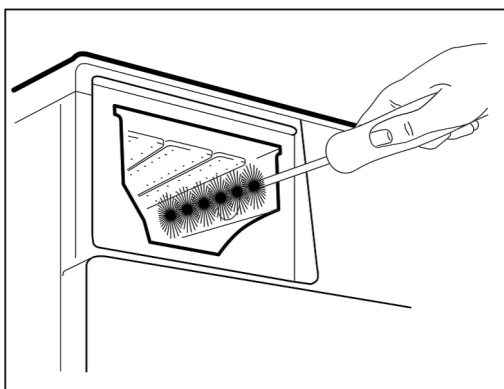

6. Переверните дозатор вверх дном и откройте нижнюю крышку, как показано на рисунке.

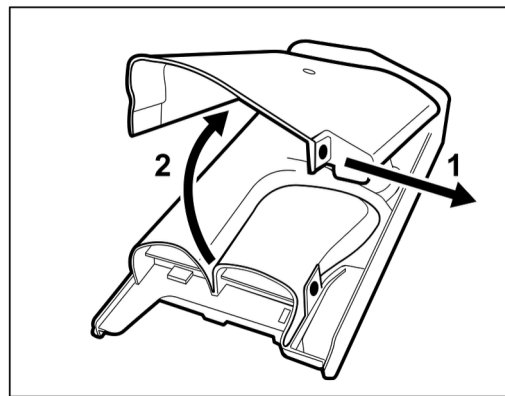

7. Убедитесь, что все остатки моющего средства удалены с конвейера. Используйте только мягкую влажную ткань. 8. Установите нижнюю крышку на место, совмещив ее отверстия с крючками ящика, как показано на рисунке. Закройте ее до щелчка.

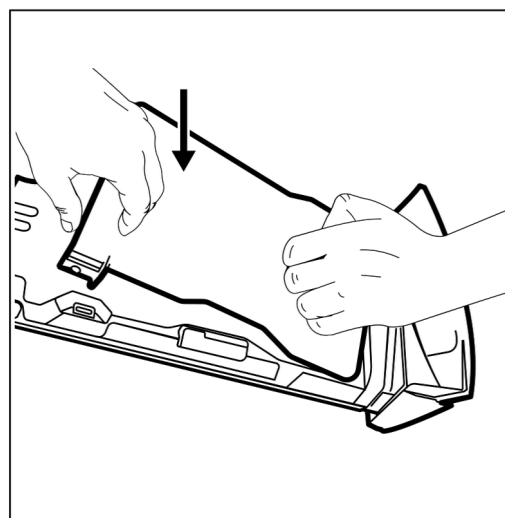

⚠ ВНИМАНИЕ! Нажмите на нижнюю крышку, как показано на рисунке. Убедитесь, что она закрыта должным образом.

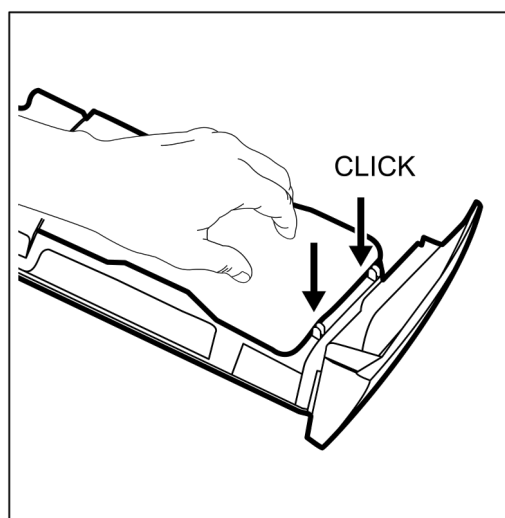

9. Соберите ящик следующим образом:

- a. Установите нижнюю крышку и нажмите до щелчка.
- b. Установите верхнюю крышку и нажмите до щелчка.
- c. Вставьте контейнер для жидкого моющего средства, если нужно.

10. Вставьте дозатор моющих средств в направляющие рельсы и закройте его. Запустите программу полоскания без белья в барабане.

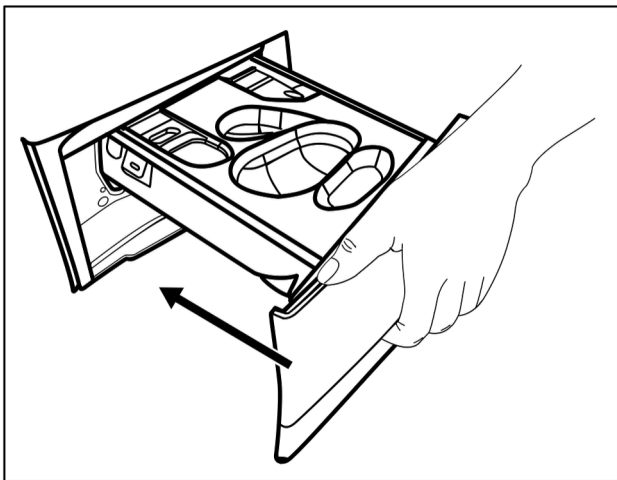

13.9 Очистка насоса для слива

⚠ ВНИМАНИЕ! Отсоедините сетевую вилку от розетки электросети.

ⓘ Регулярно проверяйте фильтр насоса для слива и следите за его чистотой.

Очистите насос для слива, если:

- Прибор не сливает воду.
- Барабан не вращается.
- Из прибора слышен необычный шум из-за засорения насоса для слива.
- На дисплее отображается аварийный код **E20**.

⚠ ВНИМАНИЕ!

- Не извлекайте фильтр во время работы прибора.
- Не чистите насос, если в приборе еще горячая вода. Дождитесь, пока вода остынет.

Для очистки насоса:

1. Откройте крышку насоса.

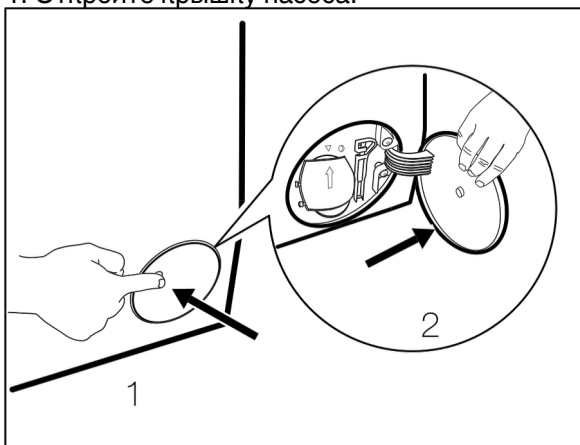

2. Подставьте под отверстие доступа к насосу для слива подходящую емкость для сбора воды.

3. Откройте желоб вниз. Всегда держите под рукой тряпку для удаления пролитой при извлечении фильтра воды.

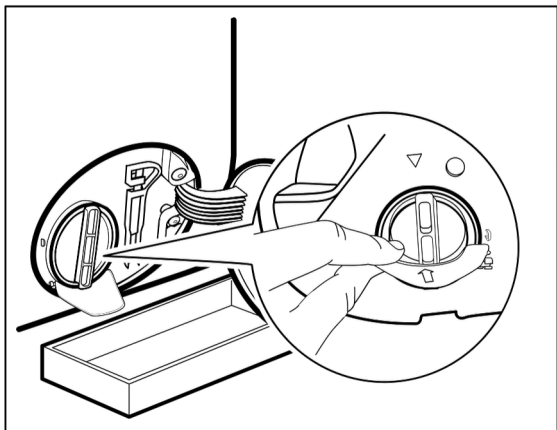

4. Поверните фильтр на 180 градусов против часовой стрелки, чтобы открыть его, не вынимая. Дайте воде вытечь.

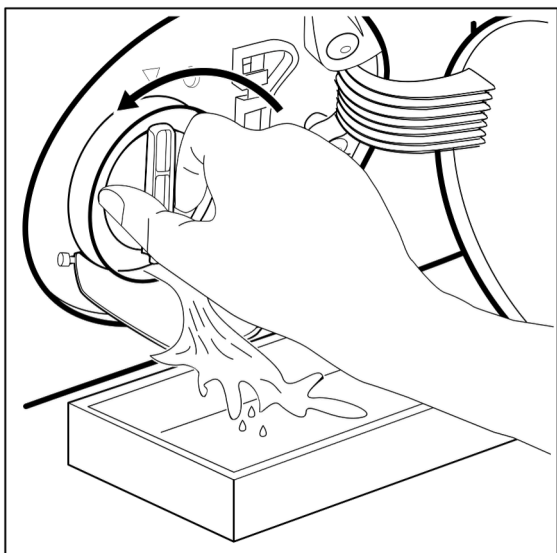

5. Когда чаша наполнится водой, поверните фильтр обратно и опорожните контейнер.

6. Повторяйте шаги 4 и 5, пока вода не перестанет вытекать.

7. Поверните фильтр против часовой стрелки, чтобы вынуть его.

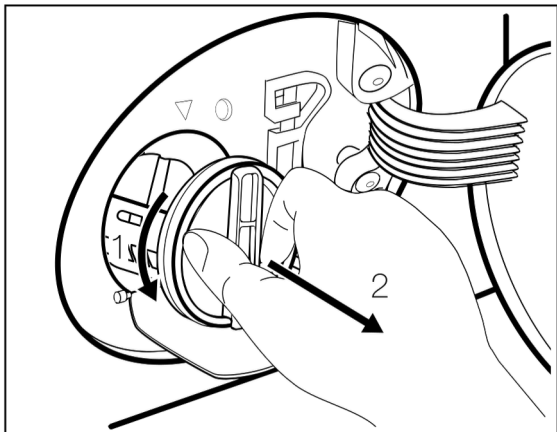

8. При необходимости, удалите пух и посторонние предметы из углубления фильтра.

9. Убедитесь, что рабочее колесо насоса может вращаться. Если оно не вращается, обратитесь в авторизованный сервисный центр.

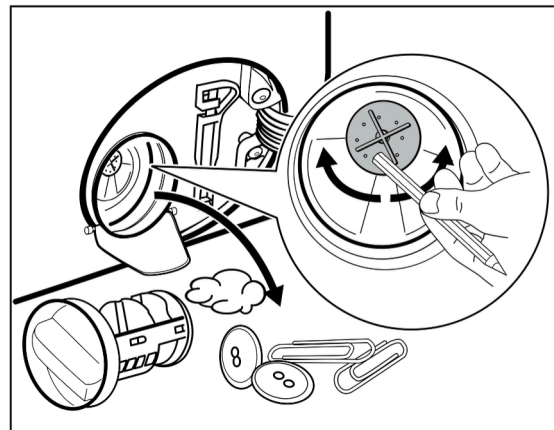

10. Промойте фильтр под струей воды из крана.

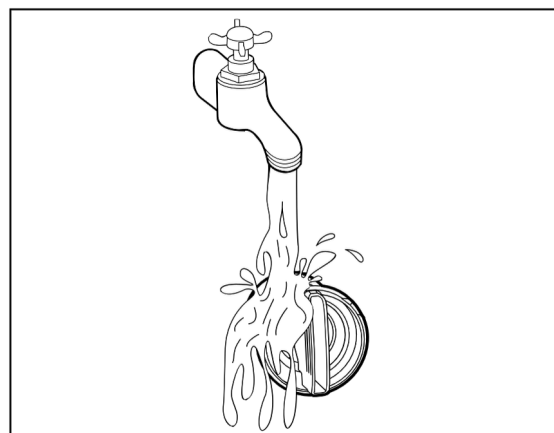

11. Установите фильтр обратно в специальные направляющие, поворачивая его по часовой стрелке. Убедитесь, что вы плотно закрутили фильтр, чтобы предотвратить утечки.

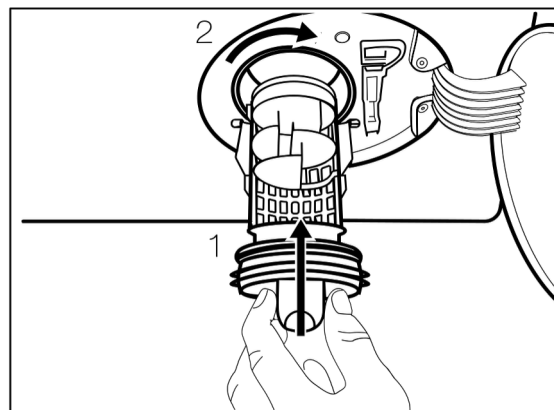

12. Закройте крышку насоса.

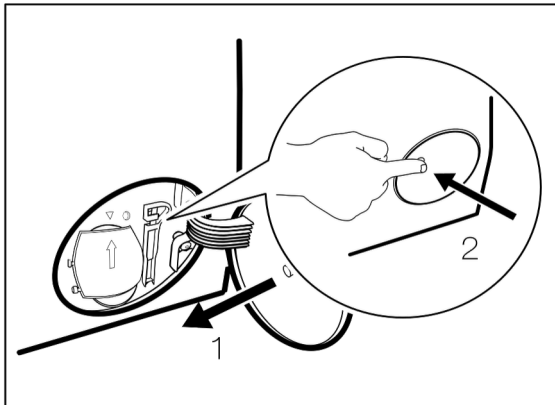

Если вы сливаете воду с помощью аварийной процедуры слива, вам необходимо снова активировать систему слива: а. Вылейте 2 литра воды в отделение для основной стирки дозатора моющего средства. б. Запустите программу для слива воды.

13.10 Очистка входного шланга и фильтра клапана

Рекомендуется периодически очищать фильтры входного шланга и клапана, чтобы удалить скопившиеся отложения:

1. Отсоедините входной шланг от крана и очистите фильтр.

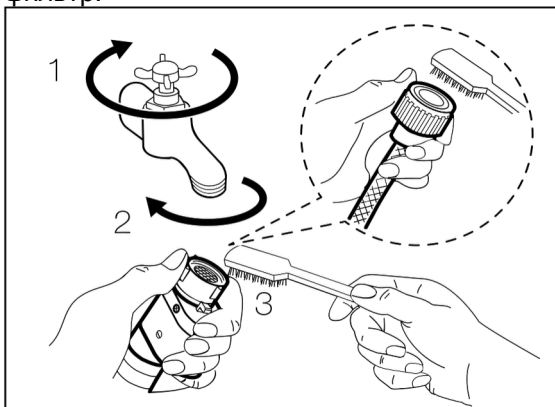

2. Отсоедините входной шланг от стиральной машины, ослабив гайку крепления.

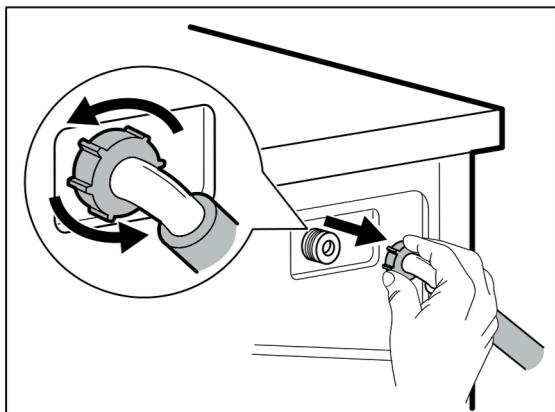

3. Очистите фильтр клапана на задней панели прибора с помощью зубной щетки.

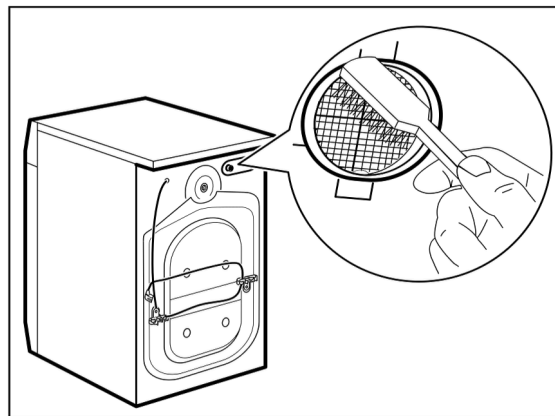

4. При повторном подсоединении шланга к задней панели прибора, поверните его влево или вправо (не вертикально) в зависимости от расположения вашего водопроводного крана.

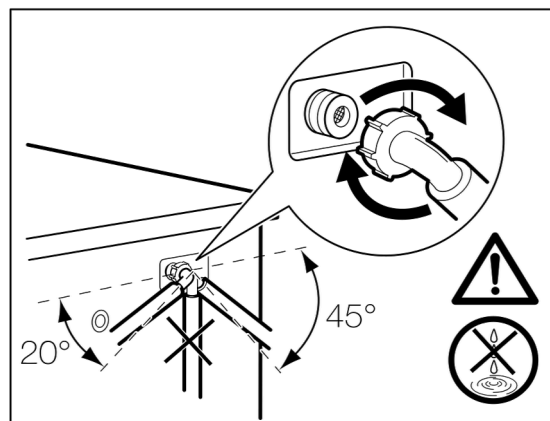

13.11 Аварийный слив

Если стиральная машина не может слить воду, выполните ту же процедуру, что описана в пункте «Очистка насоса для слива». При необходимости, очистите насос.

Когда вы сливаете воду с помощью процедуры аварийного слива, вам необходимо снова активировать систему слива:

1. Налейте 2 литра воды в основной отсек для моющего средства.
2. Запустите программу для слива воды.

13.12 Меры предосторожности против замерзания

Если стиральная машина установлена в месте, где температура может опускаться до 0°C и ниже, удалите оставшуюся воду из заливного шланга и насоса для слива.

1. Отключите сетевой шнур от розетки.
2. Перекройте подачу воды.
3. Поместите оба конца заливного шланга в емкость и дайте воде вытечь из шланга.
4. Опорожните насос для слива. См. процедуру аварийного слива.
5. Когда насос для слива опорожнен, установите заливной шланг на место.

 **ВНИМАНИЕ!** Убедитесь, что температура выше 0°C, прежде чем снова использовать стиральную машину. Производитель не несет ответственности за повреждения, вызванные низкими температурами.

14. ПОИСК И УСТРАНЕНИЕ НЕИСПРАВНОСТЕЙ

⚠ ВНИМАНИЕ! См. главу «Техника безопасности».

14.1 Коды тревоги и потенциальные неисправности

Прибор не запускается или останавливается во время работы. Сначала попробуйте найти решение проблемы (см. таблицы).

⚠ ВНИМАНИЕ! Перед проведением любой проверки отключите прибор.

При некоторых неисправностях на дисплее отображается код тревоги, а кнопка Пуск/Пауза  может мигать непрерывно:

i Если прибор перегружен, выньте часть вещей из барабана и/или удерживайте дверцу закрытой, одновременно нажимая кнопку Пуск/Пауза, пока индикатор  не перестанет мигать (см. рисунок ниже).

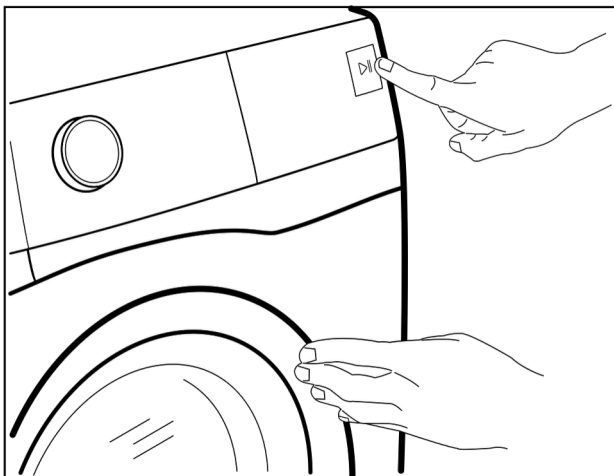

Проблема	Возможное решение
E 10 Неправильный залив воды в прибор	<ul style="list-style-type: none">- Убедитесь, что открыт кран подачи воды.- Убедитесь, что давление подачи воды не слишком низкое. Обратитесь в местную службу водоснабжения.- Убедитесь, что кран подачи воды не засорен.- Убедитесь, что заливной шланг не перекручен, не поврежден и без изгибов.- Убедитесь в правильности подключения заливного шланга.- Убедитесь, что не засорены фильтр заливного шланга и фильтр клапана. См. главу «Уход и очистка».
E 20 Вода из прибора не сливается.	<ul style="list-style-type: none">- Убедитесь, что слив в раковине не засорен.- Убедитесь, что сливной шланг без перегибов и изломов.- Убедитесь, что сливной фильтр не засорен. При необходимости очистите фильтр. См. главу «Уход и очистка».- Убедитесь в правильности подключения сливного шланга.- Установите программу слива, если выбрана программа без слива.- Установите программу слива, если выбрана опция, заканчивающаяся с водой в барабане.- Убедитесь, что дверца плотно закрыта.
E 40 Дверца стиральной машины открыта или закрыта неплотно.	
E 9 1 Внутренняя неисправность. Нет рано. Выключите и снова включите прибор. Связи между электронными элементами прибора.	<ul style="list-style-type: none">- Программа завершилась неправильно или прибор остановился слишком рано. Выключите и снова включите прибор.- Если код тревоги появляется снова, обратитесь в авторизованный сервисный центр.

Если на дисплее отображаются другие коды тревоги, отключите и снова включите прибор. Если проблема сохраняется, обратитесь в авторизованный сервисный центр. Некоторые коды неисправностей могут отсутствовать. При других проблемах со стиральной машиной проверьте приведенную ниже таблицу с возможными решениями.

Проблема	Возможное решение
Программа не запускается.	<ul style="list-style-type: none"> - Убедитесь, что сетевая вилка подключена к розетке. - Убедитесь, что дверца прибора закрыта. - Убедитесь, что предохранители в щитке не повреждены. - Убедитесь, что нажата кнопка Пуск/Пауза . - Если установлена отсрочка старта, отмените установку или дождитесь окончания обратного отсчета. - Отключите функцию Блокировка от детей, если она включена. - Проверьте положение ручки выбора на установленной программе.
Прибор заливает воду и сразу же сливает ее	<ul style="list-style-type: none"> - Убедитесь, что сливной шланг находится в правильном положении. Шланг может быть расположен слишком низко. См. инструкцию по установке.
Фаза отжима не работает или продолжительность стирки больше обычной.	<ul style="list-style-type: none"> - Установите программу отжима. - Убедитесь, что сливной фильтр не засорен. При необходимости очистите фильтр. См. главу «Уход и очистка». - Вручную распределите вещи в барабане и запустите фазу отжима снова. Эта проблема может быть вызвана нарушением баланса.
Вода на полу.	<ul style="list-style-type: none"> - Убедитесь, что соединения на заливных шлангах затянуты и нет протечек воды. - Убедитесь, что заливной и сливной шланги не повреждены. - Убедитесь, что вы используете подходящее моющее средство в правильном количестве.
Невозможно открыть дверцу прибора.	<ul style="list-style-type: none"> - Убедитесь, что не выбрана программа, заканчивающаяся с водой в барабане. - Убедитесь, что стиральная программа завершена. - Если в барабане осталась вода, установите программу слива или отжима. - Убедитесь, что прибор подключен к электросети. - Эта проблема может быть вызвана неисправностью прибора. Обратитесь в авторизованный сервисный центр. Если вам нужно открыть дверцу, внимательно прочитайте раздел «Аварийное открывание дверцы». - Убедитесь, что прибор выставлен горизонтально. См. инструкцию по установке.
Прибор издает необычные звуки и вибрирует.	<ul style="list-style-type: none"> - Убедитесь, что упаковка и/или транспортировочные болты удалены. См. инструкцию по установке. - Добавьте больше белья в барабан. Загрузка может быть слишком маленькой. - Система SensiCare способна регулировать длительность программы в зависимости от типа и размера загрузки белья. См. раздел «Система контроля загрузки SensiCare» в главе «Ежедневное использование».
Длительность программы увеличивается или уменьшается во время выполнения	

Проблема	Возможное решение
Результаты стирки неудовлетворительные.	<ul style="list-style-type: none"> - Увеличьте количество моющего средства или используйте другое. - Используйте специальные продукты для удаления стойких пятен перед стиркой. - Убедитесь, что выставлена правильная температура. - Уменьшите загрузку белья.
Слишком много пены в барабане во время стирки.	<ul style="list-style-type: none"> - Уменьшите количество моющего средства или число таблеток либо дозровок одноразового моющего средства.
После стирки в отсеке для моющих средств остаются их остатки.	<ul style="list-style-type: none"> - Убедитесь, что вы используете дозатор моющих средств согласно указаниям, приведенным в данном руководстве пользователя. - Убедитесь, что вы используете свежие таблетки или однодозовые моющие средства. Храните их в коробке и закрывайте ее после использования согласно рекомендациям производителя. Прямое воздействие окружающей среды может изменить их характеристики и поведение в отделении Pods®, особенно в сочетании с определенными опциями (например, Отложенный старт).

После проверки включите прибор снова. Программа продолжится с момента остановки.

Если проблема повторяется, обратитесь в авторизованный сервисный центр.

Необходимые данные для сервисного центра указаны на табличке с техническими данными.

14.2 Аварийное открытие дверцы

При сбое питания или неисправности дверца прибора остается заблокированной. Программа стирки продолжается при восстановлении питания. Если дверца остается заблокированной при неисправности, ее можно открыть с помощью функции аварийной разблокировки.

Перед открытием дверцы:

⚠ ВНИМАНИЕ! Риск ожога! Убедитесь, что температура воды не слишком высокая, а белье не горячее. При необходимости дождитесь их охлаждения.

⚠ ВНИМАНИЕ! Риск травмы! Убедитесь, что барабан не вращается. При необходимости дождитесь остановки вращения барабана.

ⓘ Убедитесь, что уровень воды внутри барабана не слишком высокий. При необходимости, выполните аварийный слив (см. раздел «Аварийный слив» в главе «Уход и очистка»).

Чтобы открыть дверцу, выполните следующие действия:

1. Нажмите кнопку Вкл/Выкл **ⓘ**, чтобы выключить прибор.
2. Отсоедините сетевой шнур от розетки.
3. Откройте крышку фильтра.
4. Потяните рычаг аварийной разблокировки вниз один раз. Потяните его вниз еще раз, удерживая натянутым, и тем временем откройте дверцу прибора.
5. Достаньте белье, затем закройте дверцу прибора.
6. Закройте крышку фильтра.

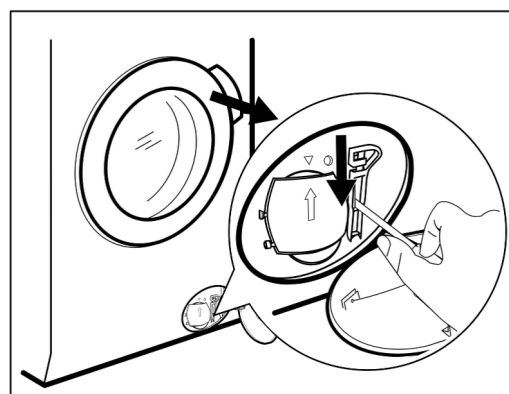

15. ЗНАЧЕНИЯ ПОТРЕБЛЕНИЯ

15.1 Комментарий

- ① QR-код на энергетической маркировке, прилагаемой к прибору, обеспечивает ссылку на веб-страницу с информацией о характеристиках прибора в базе данных EPREL EC. Сохраните энергетическую маркировку вместе с инструкцией по эксплуатации и другими документами, прилагаемыми к данному прибору. Ту же информацию можно найти в EPREL, используя ссылку <https://eprel.ec.europa.eu> и название модели и серийный номер, указанные на табличке с техническими данными прибора. О местонахождении таблички см. в главе «Описание изделия».
- ① Значения и длительность программы могут изменяться в зависимости от различных условий (например, температуры воды и воздуха, давления воды, объема и типа загрузки, напряжения электросети), а также при изменении настроек программы по умолчанию.

15.2 В соответствии с Постановлением Комиссии ЕС 2019/2023

Программа Есо 40-60	кг	кВт/ч	Литры	чч:мм	%	°C	об/мин ¹⁾
Полная загрузка	8	0.500	60	3:35	53.00	25	1400
Половинная загрузка	4	0.345	42	2:45	53.00	24	1400
Четверть загрузки	2	0.265	29	2:10	54.00	22	1400

1) Максимальная скорость отжима.

Потребляемая мощность в различных режимах

Выкл. (Вт)	Ожидание (Вт)	Отсрочка старта (Вт)
0.50	0.50	4.00

Время перехода в режим Выкл/Ожидание не более 15 минут.

15.3 Стандартные программы

Программа	кг	кВт/ч	Литры	чч:мм	%	°C	об/мин
Хлопок ¹⁾ 90°C	8	3.050	100	3:35	52.00	85	1400
Хлопок 60°C	8	1.950	95	3:20	52.00	55	1400
Хлопок 20°C ²⁾	8	0.250	95	2:50	52.00	20	1400
Синтетика 40°C	3	0.650	60	2:15	35.00	40	1200
Деликатные ткани ³⁾ 30°C	2	0.400	55	1:10	35.00	30	1200
Шерсть 30°C	1,5	0.200	50	1:10	30.00	30	1200

1) Подходит для стирки сильно загрязненных текстильных изделий.

2) Подходит для стирки слабо загрязненных хлопчатобумажных, синтетических и смешанных тканей.

3) Также выполняет быструю стирку слабо загрязненного белья.

16. БЫСТРОЕ РУКОВОДСТВО

16.1 Ежедневное использование

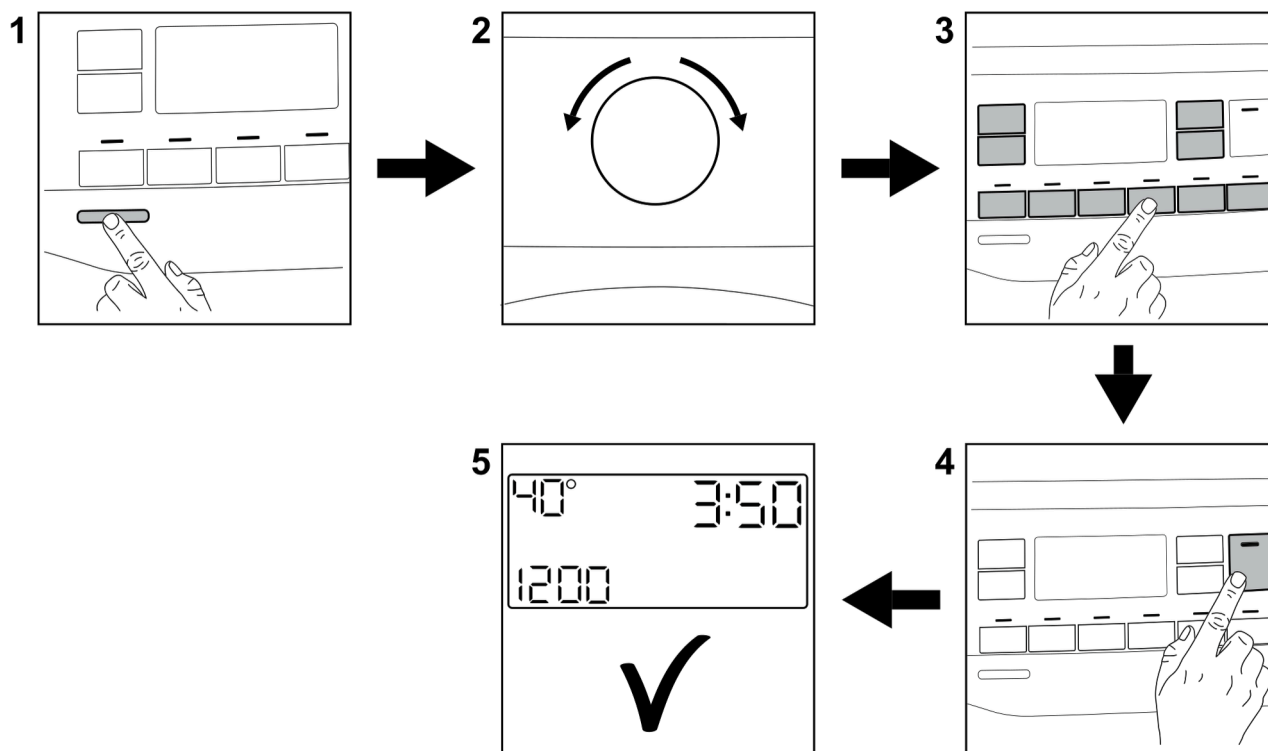



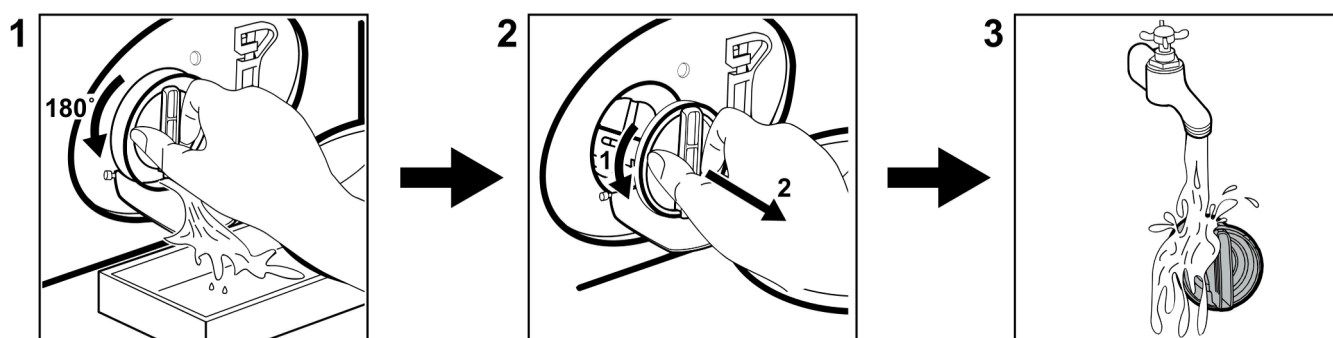

- Подключите сетевую вилку к розетке.
- Откройте водопроводный кран.
- Нажмите кнопку Вкл/Выкл, чтобы включить прибор (1).
- Поверните ручку выбора программы, чтобы установить нужную программу (2).
- Установите нужные параметры с помощью соответствующих сенсорных кнопок (3).
- Загружайте белье в барабан по одной вещи, не превышая максимальную рекомендованную загрузку. Закройте дверцу и убедитесь, что белье не застряло между уплотнителем и дверцей.
- Засыпьте моющее средство и другие добавки в соответствующие отделения дозатора. Если вы используете таблетки, активируйте функцию Pods®.
- Чтобы запустить программу, нажмите кнопку Пуск/Пауза ▷|| (4).
- Прибор начнет работу.
- По окончании программы выньте белье.
- Нажмите кнопку Вкл/Выкл, чтобы выключить прибор.

16.2 Очистка фильтра насоса



Регулярно очищайте фильтр, особенно если на дисплее появился код неисправности E20.

16.3 Программы



Программы	Загрузка	Описание изделия
Ultraquick 59min / Супербыстрая	5 кг	Хлопок и синтетика. Эта программа обеспечивает хорошее качество стирки за короткое время.
Cottons / Хлопок	8 кг	Белый и цветной хлопок.
Synthetics / Синтетика	3 кг	Изделия из синтетики или смесовых тканей.
Delicates / Деликатные ткани	2 кг	Деликатные ткани, такие как акрил, вискоза, полиэстер.
Wool/Silk / Шерсть/Шелк  	2 кг	Шерсть, пригодная для машинной и ручной стирки, а также деликатные ткани.
Rapid 20min / Быстрая	3 кг	Хлопчатобумажные и синтетические слабо загрязненные вещи или ношенные один раз. Хлопковые и синтетические вещи, которые нужно разгла-
Steam Refresh / Обработка Паром 	1 кг	дить. Для отжима белья и слива воды из барабана. Подходит для
Spin/Drain / Отжим/Слив	8 кг	всех тканей, кроме шерстяных и деликатных. Все ткани, кроме шерстяных и очень деликатных. Программа для полоскания и отжима белья.
Rinse / Полоскание	8 кг	Спортивная одежда, синтетические ткани, такие как полиэстер, смесовые ткани полиэстер/эластан, полиамид. Подходит для удаления пота и загрязнений с технических спортивных
SportsWear / Спортивная одежда	3 кг	изделий. Синтетические или пуховые и перовые одеяла, стеганые вещи, пуховики.
Duvet / Пуховые изделия	3 кг	
Outdoor / Куртки, спортивная одежда 	2 кг1) 1 кг2)	Современная спортивная одежда для активного отдыха.
Hygiene / Гигиена  	8 кг	Белые хлопчатобумажные вещи. Эта программа удаляет более 99,99% бактерий и вирусов3). А также, обеспечивает надлежащее уменьшение аллергенов.
Eco 40-60	8 кг	Цикл с низким энергопотреблением для хлопка. Снижает температуру и увеличивает время для достижения хороших результатов стирки.

1) Стиральная программа.

2) Стиральная программа и фаза придания водоотталкивающих свойств.

3) Проверено на Staphylococcus aureus, Enterococcus faecium, Candida albicans, Pseudomonas aeruginosa и бактериофаг MS2 во внешнем тесте, проведенном Swisstatest Testmaterialien AG в 2021 году (Отчет об испытаниях No202120117).

17. ЗАБОТА ОБ ОКРУЖАЮЩЕЙ СРЕДЕ

Перерабатывайте материалы, имеющие обозначение . Утилизируйте упаковку, положив ее в соответствующие контейнеры. Содействуйте защите окружающей среды и здоровья людей путем вторичной переработки отходов электротехнического и электронного оборудования. Не выбрасывайте устройства, имеющие обозначение , вместе с бытовыми отходами. Доставьте изделие в местный пункт вторичной переработки или обратитесь в муниципалитет.

157074870-A-062024



CE